

SELL

JEDINÝ ČESKÝ B2B MAGAZÍN O TRHU S DOMÁCÍMI SPOTŘEBIČI – 10 LET NA TRHU

Co čekat od letošního veletrhu IFA?

*Nové energetické štítky se blíží
PLUSY ZMIZÍ,
ZŮSTANOU JEN PÍSMENA*

*Změny ve společnosti
Whirlpool vyvrcholily
NA POZICI OBCHODNÍHO
ŘEDITELE SE VRÁTIL
JOSEF HEGEDŮŠ*

*GfK TEMAX
DRUHÉ ČTVRTLETÍ PŘINESLO
RŮST HODNOTY TRHU
TECHNICKÉHO SPOTŘEBNÍHO
ZBOŽÍ O 8 %*

*Skupina výrobků
KUCHYŇSKÉ ROBOTY
VOLNĚ STOJÍCÍ MYČKY
– 60 CM
MRAZÁKY*



*Exkluzivní interview
ROHNSON SE ETABLOVAL
NA TRHU ČISTIČEK
VZDUCHU, NYNÍ SVÉ
PORTFOLIO ROZŠIŘUJE
O NOVÉ MODELÝ, ŘÍKÁ
KYRIAKOS TSELIDIS*

**I MICHELINSKÉ HVĚZDY VĚDÍ,
PROČ POUŽÍVAT ROBOT
KENWOOD COOKING CHEF**

ČERVENEC-SRPEN
2018



red editions



PLUS X AWARD®

DeLonghi

Better Everyday

NEZAPOMEŇTE
NA SVÝCH PRODEJNÁCH
NA UNIKÁTNÍ AKCI
PRO VAŠE ZÁKAZNÍKY!



VYPĚSTUJTE SI VLASTNÍ
ESPRESSO



Navštivte:

www.tajemstvikavovaru.cz



*Zdroj: nezávislý výzkumný institut, nejvyšší hodnota prodeji od ledna do prosince 2017.

VÁŽENÍ ČTENÁŘI,

prázdninové dny máme prakticky za sebou a už od srpna většina z vás intenzivně pracuje na přípravě pro podzimní nákupní horečku, která hlavně před Vánoci vypukne. Situace na trhu je obecně velmi dobrá, i když se pomalu objevují náznaky, že v aktuálním cyklu naše ekonomika již svůj vrchol zažila. Je to takový klid před bouří, řekl bych. Při nedávném rozhovoru se zástupcem jedné z nejvýznamnějších značek v kategorii MDA jsme se dotkli i tématu, co nastane, až dorazí určitý hospodářský útlum a poklesne domácí spotřeba. Budou zase všichni bezhlavě mazat buňky v excelových tabulkách týkajících se marketingového rozpočtu? Toto rychlé „řešení“ postihlo především v letech 2008 až 2010 většinu firem, než jim došlo, že se dostávají do začarovaného kruhu. Ještě palčivější a aktuálnější otázkou ale je, proč v době velkého růstu a zvýšeného zájmu o dražší techniku některé produktové skupiny procházejí nebývalou cenovou erozí. Je vskutku nepochopitelné, co vede některé vedoucí značky k tomu, že degradují segment sušiček s tepelnými čerpadly přiblížením se k hranici 10 tisíc korun. Vždyť ještě před pár lety stály tyto sušičky kolem 25 tisíc a šlo o maržově velmi zajímavou kategorii. Chápu, že raketově rostoucí prodeje přirozeně snížily pořizovací cenu, ale dostat se na částky kolem 12 tisíc prostě nedává smysl. Aktuálně kompenzují cenovou erozi vysoké kusové prodeje těchto spotřebičů, jenže co nastane, až se trh nasytí a růst výrazněji zpomalí? Případně až přijde očekávaná ekonomická recese? Mnozí z těch, kteří cenovou válkou dostali sušičky, ale i další kategorie do nezáviděníhodné pozice, budou posléze plakat, že zhýčkaný spotřebitel bombardovaný v médiích depresivními zprávami o stavu našeho hospodářství odmítá za sušičku dát oněch 12 tisíc. A tak přijde ve snaze zbavit se skladových zásob další posun ceny a zase si budeme všichni pokládat otázku, zda jde ještě o byznys, nebo továrny chrlí produkty bez vidiny smysluplného zisku...

Příjemné čtení přeje



Lubor Jarkovský
šéfredaktor

Připravte se na
REVOLUCI
v řadě kávovarů **DINAMICA**



Better Everyday



zajišťuje dokonale stabilní a čisté ikony, které rozhodně uvítáte při každodenním používání přístroje.

Dinamica Plus zná vaše chuťové požadavky!

Funkce jedním dotykem je teď ještě chytřejší. Díky inteligentnímu dotykovému systému je zařízení naprogramováno tak, aby registrovalo vaše nejčastěji vybrané nápoje a automaticky je uvedlo jako první na výběrovém panelu.

Karafa kávy

Nikoho nepřekvapí, že nová Dinamica Plus, nabízí celou škálu nápojů připravené stisknutím jediného tlačítka. Můžete si díky ní vychutnat zážitek z pravého italského espressa, ale i velkou černou kávu. Pro milovníky silné kávy je tady pak Doppio+, které se připravuje z 15 g čerstvé umleté kávy. Díky Lattecrema systému, který vždy zaručí hustou a krémovou mléčnou pěnu se můžete těšit na cappuccino, caffè latte, cappuccino mix nebo flat white.

NOVINKA



— Tenká vrstva cremy

— Lehká vyvážená chuť

— Dlouhotrvající potěšení

Dinamica Plus ECAM 370.95.T

Společnost De'Longhi uvede na podzim na trh novinku, která doplní řadu kávovarů Dinamica. Přístroj byl navržen tak, aby uspokojil požadavky na kompaktní rozměry a technologický pokrok. Vlastnosti, které dosud měly pouze kávovary nejvyšší řady PrimaDonna, byly přidány i do tohoto přístroje. Díky uživatelsky přívětivému dotykovému rozhraní a širokému

výběru nápojů, které jsou dodávány pouze „jedním dotykem“, je tento kávovar v dané cenové relaci vskutku revoluční.

Famózní displej

Ovládací panel byl inovován a nabízí zcela nové možnosti pro uživatele. Užijte si snadnou interakci díky novému intuitivnímu, plně dotykovému barevnému displeji. Velký, 3,5" TFT displej s černým pozadím

Co je ale velkou novinkou je nápoj Karafa kávy. Můžete si navolit, zda chcete 2,4 nebo rovnou 6 šálek kávy. Podle toho jsou potom nastavené cykly mletí. Před samotnou přípravou Vás kávovar

Řada kávovarů Dinamica





upozorní na doplnění vody a kávových zrn, aby se nestalo, že v průběhu procesu některá z těchto zásadních ingrediencí dojde. Do karafy Vám potom nateče káva jemné vyvážené chuti, s tenkou vrstvou smetany na povrchu. Ideální pro rodinné oslavy či setkání s přáteli.

Funkce MY

Pro uspokojení i těch nejspecifičtějších kávových přání, je možné nastavit vlastní parametry nápoje. Zvolit lze sílu aroma, množství kávy a mléka, a užít si vlastní nápoj, jakkoliv chcete. Funkci MY známe již z původní řady Dinamica, nově lze však naprogramovat a následně uložit do paměti přístroje až 3 uživatelské profily.

Coffee Link aplikace

Novinkou v řadě Dinamica je také propojení přístroje přes bluetooth s naší mobilní aplikací Coffee Link. Po spárování přístroje je možné využívat všechny sekce, které aplikace nabízí. Jako například vytvoření

vlastního nápoje od úplného začátku krok po kroku. Proces začíná výběrem sklenice a volbou první suroviny, která má být nalita – káva nebo mléko. Následuje výběr parametrů pro kávu (aroma, množství kávy, teplota kávy), možnost přidat mléko, a poté je možné změnit jméno a obrázek pro daný nápoj. Po uložení zašle aplikace tyto informace přímo do přístroje a nápoj se objeví na displeji kávovaru.



A co je ještě lepší než komunikace v reálném čase? V aplikaci najdete neomezené rady a tipy, jak o kávovar pečovat. V interaktivním návodu jsou všechna témata vysvětlena krok po kroku podle obrázků a videí.

Zjistěte více na www.delonghi.cz



Nová Dinamica Plus

ECAM 370.95.T



Integrovaný
ocelový mlýnek

Zásobník
na kávová zrna
300g

Nahříváč šálků

LatteCrema
SYSTEM

s automatickou
čisticí funkcí

Dotykový panel
s 3,5" TFT displejem

my Funkce „MY“

DE'LONGHI
Coffee Link aplikace

 3 uživatelské profily

Nádržka na vodu 1,8 l
s možností dokoupit vodní filtr

Odnímatelná
termo karafa

Tryska na horkou
vodu na čaj

Odkapávací vanička s odnímatelnou mřížkou
pro snadné čištění, i v myčce nádobí

De'Longhi
Better Everyday

www.delonghi.cz

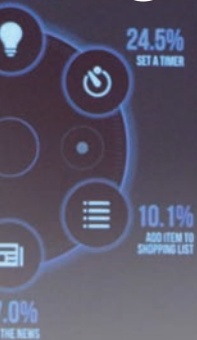

OVER 80% OF HOUSEHOLDS SURVEYED
HAVE TWO OR MORE PEOPLE CONVERSING WITH ALEXA

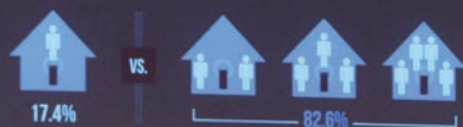

50.9%
USE THEIR ECHO
IN THE KITCHEN

33.5%
USE THEIR ECHO IN
THE LIVING ROOM



Obsah

Leden-únor 2018

3 Editorial

6 Novinky

Zajímavosti ze světa bílé techniky

7 Melitta CI Touch

Prémiový vzhled i funkce za dostupnou cenu

9 Braun FaceSpa Pro

Nová unikátní sada pro péči o pleť je v prodeji

10 IFA 2018

Největší evropský veletrh se zaměří v oblasti domácích spotřebičů na umělou inteligenci

11 Kenwood Cooking Chef

Kuchyňský robot s funkcí vaření se představuje

14 Skupina výrobků

Kuchyňské roboty

17 Kuchyňský robot Bosch MUM57860

Profesionální pomocník do vaší kuchyně

20 Tefal představuje novou generaci svých kuchyňských robotů

22 Ekonomický bulletin

Hisense chce vyplatit drobné akcionáře Gorenje, Groupe SEB se daří a další zprávy

24 Kyriakos Tselidis, obchodní ředitel společnosti Electra Trade:

„Nabídku čističek vzduchu právě rozšiřujeme o nové zajímavé modely“

25 Rohson: „Nejen hravé snídaňové

sety rozzáří vaši kuchyň“

26 Hoover

Mytí ušité na míru

28 Skupina výrobků

Volně stojící myčky – 60 cm

31 AEG

Důraz na dokonalou čistotu

33 Technologický náskok myček Whirlpool

35 Domácí spotřebiče Siemens na dosah. Odkudkoliv

36 Beko

Prémiová péče o vaše nádoby

38 Volně stojící velké elektrospotřebiče na českém trhu podle GfK

40 Amica brzy uvede dva nové modely myček

42 Příchod nových energetických štítků se přiblížil. Dočkáme se v roce 2020, nebo až o rok později?

43 Myčky nádobí Philco myjí s maximální péčí

44 Bezdrátové vysávání s Dirt Devil

Vsadte na modely Blade a Cavalier

45 VAX chystá uvedení svého dosud nejúčinnějšího čističe koberců

46 GfK TEMAX: Trh ve druhém kvartálu roste.

Pokles zažívají kuchyňské roboty, mixéry i odšťavňovače

47 Rodina sušiček potravin DOMO se rozrostla o další a větší model

48 Proč klesly akcie Facebooku o pětinu a co bude dál

50 Skupina výrobků

Truhlicové mrazáky

YDAVATEL • MAMURI HUNGARY KFT. • ZODPOVĚDNÝ YDAVATEL
JEDNATEL SPOLEČNOSTI MAMURI HUNGARY KFT. • ŠĚFREDAKTOR
LUBOR JARKOVSKÝ • REDAKTOŘI • VLASTIMIL RŮŽIČKA • JINDŘICH
LAUSCHMANN • KOREKTOR • JAROSLAV TESAŘ • FOTO • ARCHIVY
VÝROBCŮ • GRAFIKA • TAMÁS VIG • REDAKCE • VIŠŇOVÁ 12, PRAHA 4,
140 00 • TELEFON • +420 777 166 495 • EMAIL • INFO@REDEDITIONS.CZ
WEB • WWW.REDEDITIONS.CZ • DISTRIBUCE V ČR • SEND PŘEDPLATNÉ, S.R.O.
TISKÁRNA • PRE-PRESS & PRESS STUDIO, JAKUB KUBŮ, ČESKÁ REPUBLIKA • ISSN
ISSN 1786-6782 • EV 16/08

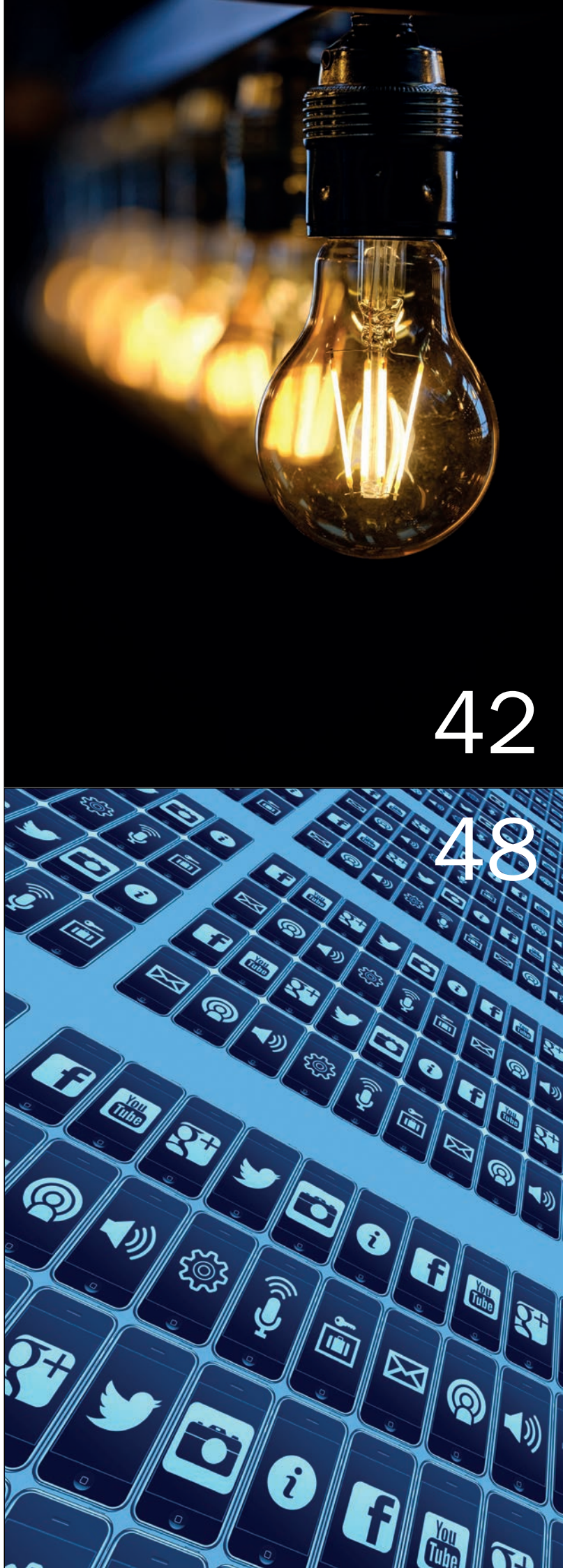

Personální změny ve společnosti Whirlpool začínají doznívat. Firmu opustili v létě dva zkušení manažeři. Na pozici obchodního ředitele se vrací Josef Hegedůš

Na české zastoupení amerického výrobce dolehly negativní vlivy akvizice společnosti Indesit a celoevropský propad tržního podílu, který se samozřejmě projevil také na lokální úrovni. Snaha situaci řešit je ze strany společnosti Whirlpool zjevná, nicméně v průběhu posledních let z ní odešlo

několik lidí s bohatými zkušenostmi. Naposledy to jsou šéf trade marketingu společnosti Štěpán Zich, který dle našich zdrojů míří na pozici produktového manažera do společnosti Samsung, a dlouholetá manažerka značky Wpro Daniela Šerhantová, která přešla do společnosti LeasePlan.

Další důležitou zprávou pro český trh je, že se na pozici obchodního ředitele po necelých třech letech vrátil Josef Hegedůš. Ten od srpna 2015 pracoval pro společnost FAST ČR jako ředitel mezinárodního prodeje. Předtím působil právě v českém zastoupení společnosti Whirlpool jako obchodní ředitel, a to již od roku 1998. Do firmy



se tak vrací manažer, který má s jejím fungováním a byznysem dlouholeté osobní zkušenosti.

Samsung chce propojit všechnu elektroniku v domácnosti

Korejský výrobce pracuje již nějakou dobu s vizí, jejíž realizací by měl vzniknout komplexní ekosystém propojených zařízení od telefonů, tabletů, nositelné elektroniky přes televizory až po domácí spotřebiče. Zařízení by spolu měla vzájemně komunikovat a nabízet značně rozvinutou automatizaci. Už při vývoji výrobků chce

Samsung od počátku pracovat s tím, že bude zařízení ve zmíněném ekosystému zapojeno, čímž se chce odlišit o hladové, zejména čínské konkurence. Pomoci by měl i vlastní hlasový asistent Samsungu zvaný Bixby, na kterém Korejci pracují. Nedávno uvedli na vybrané trhy smart reproduktor vybavený touto umělou inteligencí. Již před časem Samsung oznámil, že do roku 2020 chce mít všechny své výrobky vybavené konektivitou a smart funkcemi.



Italský Smeg v Americe. Firma otevřela svůj první mexický showroom

Výrobce prémiových designových spotřebičů posiluje svou přítomnost a pozici v Mexiku otevřením prvního showroom v hlavním městě tohoto středoamerického státu. Na ploše více než 300 m² prezentuje Smeg své ikonické spotřebiče v designu 50. let i ty moderní minimalistické. Firma hodlá v prostoru také pořádat kurzy vaření, kuchařské show a další aktivity pro podporu prodeje svých výrobků. Slavnostního otevření se zúčastnili zástupci italského diplomatického sboru a slavné mexické osobnosti.

MELITTA CI TOUCH

PRÉMIOVÝ VZHLED I FUNKCE ZA DOSTUPNOU CENU



V prezentačním seriálu německé značky Melitta pokračujeme článkem věnovaným kávovaru střední třídy, který spadá do kategorie plnoautomatických strojů. Model CI Touch je konstrukčně podobný již na jaře představné vlajkové lodi Barista TS Smart. Tento model ale oplývá jednodušším designem, používá odlišné ovládání a vyznačuje se i dalšími odlišnostmi.

Kávovar Melitta CI Touch cílí na trochu jiné zákazníky než top model Barista TS Smart. Jeho méně okázalý design a ostřejší rysy nepochybně zaujmou každého, kdo preferuje čistý německý design. Tento model také například nenabízí připojení přes Bluetooth, nýbrž pouze tradičnější ovládání přes dotykový displej. Mnoho konzervativnějších zákazníků absenci konektivity i designovou přímočarost nepochybně uvítá.

MELITTA CI TOUCH – 10 KÁVOVÝCH SPECIALIT A ŠIROKÉ MOŽNOSTI PERSONALIZACE

Označení „plnoautomatický kávovar“ znamená jediné – vybrané kávy včetně těch mléčných vám stroj připraví stiskem jednoho jediného tlačítka. Jednodušší už použití být ani nemůže. Konkrétně můžete u tohoto modelu na jeden stisk připravit espresso, café crème, cappuccino a latte macchiato. Další 6 káv, jako jsou ristretto, lungo, americano, espresso macchiato, café latte a café au lait, můžete vybírat v menu. A pozor! Kávovar dokáže vykouzlit dokonce dva šálky kávy najednou včetně těch mléčných, což není na trhu rozhodně běžné. A to ani u mnohem dražších strojů konkurenčních značek. Umožněno je to kombinovanou výpustí kávy, mléka a horké vody bez nutnosti šálek přesouvat.

Samozřejmostí je funkce Moje káva s naprogramováním kávových specialit na míru až pro 4 osoby. Upravit lze objem kávy, mléka i teplotu vody. Kávovar je také vybaven dvoukomorovým zásobníkem na zrna, mezi jednotlivými komorami můžete libovolně přepínat. Jelikož je mlýnek v kávovaru uložený šikmo, nezůstávají v něm zbytky kávy z předešlé porce.



SNADNÉ ČIŠTĚNÍ A ÚDRŽBA

Melitta CI Touch disponuje vyjímatelnou spařovací jednotkou, kterou lze snadno opláchnout a zbavit zbytků kávy, negativně ovlivňujících chuť nápojů. Současně je možné komfortně vyčistit i vnitřek stroje. Čištění kávových i mléčných cest je automatické, přičemž nádobka na mléko je externí a po použití ji může uživatel skladovat v chladničce.

Kávovar je v prodeji ve stříbrném provedení s černým ovládacím panelem nebo celočerném provedení. Model je již v prodeji a můžete ho pro své obchody objednat.



Výhradní distributor značky Melitta pro
Česko a Slovenskou republiku Espresso Professional s.r.o.

www.espressoprofessional.cz

Panasonic představuje novou generaci pánských holicích strojků

Už v minulém vydání SELLu jsme upozorňovali na zintenzivnění aktivit společnosti Panasonic na trhu s domácími spotřebiči, konkrétně v kategorii péče o tělo a krásu. Dalším důkazem obratu ve strategii je uvedení a prezentace nových pánských holicích strojků ve vyšším středním a prémiovém segmentu.

Konkrétně si Panasonic přichystal dva modely – vlajkovou loď ES-LV9Q a cenově dostupnější ES-LV6Q. Oba používají hlavu Multi-Flex 5D,

kteřá se pohybuje v 5 směrech. Díky tomu kopíruje dokonale kontury obličejů a pomocí 5 čepelí broušených nanotechnologií dokonale oholí celou tvář. Důmyslné provedení umožňuje plynulý pohyb po obličejí, což snižuje tření a pocit podráždění, kterým muži často trpí při používání běžných strojků. Strojků lze používat nasucho i namokro a na jedno nabití vydrží v chodu 50 minut.



Poháněny jsou lineárním motorem se 14 tisíci otáčkami za minutu. Vyšší model ES-LV9Q je dodáván navíc s dockovací stanicí, která se nestará pouze o dobíjení, ale také čištění.



Sencor vstupuje na trh automatických kávovarů

Byla to jen otázka času. Značka Sencor působí ve většině kategorií technického spotřebního zboží, a tak nemohla dlouhodobě opomíjet rostoucí segment automatických kávovarů. V závěru července proto do své nabídky zařadila první model s označením SES 8020NP. Štíhlý stroj dokáže připravit na stisk tlačítka espresso, doppio či lungo, případně vodu na čaj. Nejedná se o plnoautomat, takže mléko je potřeba šlehat manuálně pomocí páry. Nastavit můžete hrubost mletí v 5 stupních i objemy nápojů dle svých preferencí.

Chystá Whirlpool své řešení pro sous vide?

Na začátku srpna si americký výrobce dle dostupných dokumentů patentoval v USA řešení pro přípravu jídel sous vide. Nejde ovšem o žádnou parní troubu, nýbrž zařízení fungující ve spolupráci s indukční varnou deskou. Celý systém dle podaného patentu tvoří magnetický talíř zajišťující míchání, bezdrátová teplotní sonda a varná nádoba. Podle všeho vypadá výrobek

Whirlpoolu komplexněji než populární výrobek značky Anova.

Pokud dumáte nad tím, co to vlastně ono sous vide je, vězte, že jde o francouzský výraz, který znamená „bez vzduchu“. Jídlo je vařeno ve vakuových sáčcích při nižší teplotě. Uchovává si původní objem, protože neztrácí vodu, a zůstávají v něm vitamíny a nutriční látky. Tato metoda přípravy je populární především v restauracích zaměřených na vyšší gastronomii. V posledních letech proniká také do domácností.

U.S. Patent Jul. 24, 2018 Sheet 1 of 8 US 10,028,609 B2

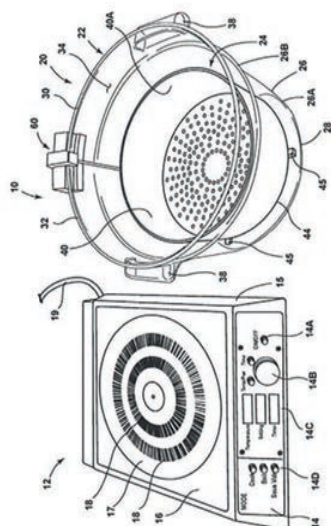
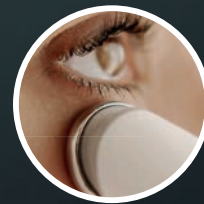

FIG. 1

BRAUN

Braun FaceSpa Pro

Nová unikátní sada pro péči o pleť je v prodeji



Proč by měly vaše zákaznice neustále navštěvovat drahé kosmetické salony, když se mohou profesionálním způsobem nyní postarat o svou pleť v pohodlí domova? Multifunkční sada od značky Braun kombinuje několik funkcí a pomáhá jak s odstraněním nežádoucích chloupků, tak s čištěním pokožky, a dokonce její regenerací.

Novinka, která je v prodeji od letošního dubna, je na českém trhu jedinečným výrobkem, který nemá v podstatě konkurenci. Dá se dokonce říci, že vytváří zcela novou produktovou kategorii. O to důležitější by mělo být pro prodejce její zařazení do nabídky.

Proč Braun FaceSpa Pro?

Výrobek tvoří základna s dobíjecím akumulátorem a výměnné nástavce s různými funkcemi. Velkou novinkou je kovová tonizační hlava MicroVibration, která vytváří speciální mikrovibrace a zajišťuje lepší absorpci krémů a sér do pokožky. Výsledkem je ještě jemnější a vláčnější pleť. Zatímco jemný dotek kovu dodá příjemný pocit ochlazení, speciálně navržený ergonomický design hlavy se snadno přizpůsobí konturám obličeje a poskytuje snadnou aplikaci pečující kosmetiky. Oproti nanášení krémů prsty, které může pokožku zbytečně vysušovat, iritovat a způsobovat vrásky, je jejich nanášení pomocí kovové hlavy efektivnější a zároveň mnohem příjemnější. Navíc se díky této hlavici krémy vstřebávají rovnoměrně. Předcházíte tak zbytečnému plýtvání vašeho oblíbeného přípravku.

Další hlavice je epilační a slouží k efektivnímu odstranění chloupků na obličeji – poradí si dokonce s až 4x kratšími chloupky než vosk. A i ty nejjemnější zachytí s absolutní přesností. Sada doplňuje ještě čistící kartáčky, které šetrně, leč důkladně vyčistí póry, a to až 6x lépe než při ručním čištění. Vyšší účinnosti je dosaženo pomocí mikrooscilace.

Přístroj disponuje navíc časovačem, jenž každých 20 vteřin jemným pulsováním upozorní na to, kdy je potřeba změnit oblast ošetření. Na jedno nabití vydrží přístroj v chodu 1 hodinu, přičemž 1 hodinu se také dobíjí. Samozřejmě jde o produkty typu „Wet&Dry“, lze je tedy používat i ve sprše nebo ve vaně.

Několik modelů na výběr

Braun FaceSpa Pro se dodává hned v 5 provedeních. Model SE 910 obsahuje pouze čistící kartáček a epilační hlavu. Model SE 911 má navíc i tonizační hlavu, stojánek a pouzdro. Verze SE 912 je určena pro citlivou pokožku a je vybavena jemnějším čistícím kartáčkem. Model SE 913 pak obsahuje čistící hlavici s polštářkem pro jemnou masáž. A nejvyšší model SE 921 má jemný čistící kartáček a ke kompletnímu příslušenství přibýlo ještě pouzdro s úložným prostorem.



Pro objednávky jednotlivých modelů kontaktujte společnost Orbico.

www.braun.cz

IFA 2018

Největší evropský veletrh se zaměří v oblasti domácích spotřebičů na umělou inteligenci

Nástup smart spotřebičů probíhá už několik let. Po opatrných a leckdy nedotažených pokusech od tradičních evropských i nastupujících asijských výrobců to vypadá, že se pomalu blížíme k etapě, kdy se začnou stávat nejen spotřebiče součástí plně funkčního „smart“ ekosystému. Nemalou roli v tom bude hrát nyní tolik skloňovaná umělá inteligence.



příklad letos v květnu prezentoval, že jeho asistent bude schopný sám zavolat do kadeřnictví a objednat vás. Konverze s lidskou bytostí probíhá na takové úrovni, že člověk nepozná, že mluví s „počítačem“. Do této úrovně vyvinul Google svou umělou inteligenci zatím pouze v angličtině, nicméně vize do budoucna je celkem daná.

IFA se proto bude letos točit ještě víc než v minulosti okolo hlasových asistentů a jejich napojení (nejen) na domácí spotřebiče. Výhodou pro výrobce je samozřejmě to, že astronomicky nákladný vývoj umělé inteligence nefinancují, to zajišťují giganti jako Google nebo Amazon, pro které je zase zásadní, aby partnerské firmy jejich systémy podporovaly. Jde o jakousi symbiózu výhodnou pro obě strany.

Minimálně v angličtině bude během několika let nepochybně běžné zcela přirozenou řečí ovládat elektroniku v domácnosti a například informovat troubu, jaký pokrm chcete vařit. Umělá inteligence za vás vybere vhodný recept nebo vám nějaký doporučí a podle toho se trouba nastaví. Ve srovnání s ťukáním v aplikaci na telefonu jde o skutečnou automatizaci a pro leckoho až science fiction vizi. Letošní IFA ji však už začne poměrně reálně zhmotňovat.

Realitou současného trhu je, že mezi nejvýraznější propagátory smart koncepcí patří asijské firmy, hlavně ty korejské a čínské, což vychází z prostého faktu, že většina výroby počítačových čipů a komponent probíhá v Asii. Vyspělé asijské trhy jsou navíc většinou technologických novinek a inovací otevřené a tamní populace se nebojí je zkusit používat v běžném životě. Pro evropský trh tradiční značky se na smart koncepcie vrhly překvapivě rychle také, protože správně tušily, že v této oblasti nesmějí zaspát. Mezi nejaktivnější patří určitě Candy Hoover a BSH. Vývoj běží i u dalších výrobců a z připojení domácích spotřebičů k internetu se stává pomalu standard, zejména u vyšších modelových řad.

Není smart jako smart

Už loni bylo v Berlíně evidentní, že pouhé ovládání přes mobil na dálku nebude

k prosazení smart pojetí spotřebičů stačit. Jde o efektivní a zajímavou záležitost, jenže většina funkcí zůstane v každodenním provozu domácnosti stejně nevyužita. Proto se postupně začaly objevovat zprávy a informace o implementaci podpory takzvaných hlasových asistentů, jako je ten od Googlu nebo Amazonu. Vývoj těchto asistentů pokračuje a Google na-



COOKING CHEF



KENWOOD

Více na www.kenwoodworld.cz

Kuchyňský robot S FUNKCÍ VAŘENÍ

NOVÝ MODEL
KCC9060S a KCC9040S

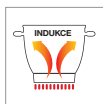

INDUKČNÍ VAŘENÍ

Indukční plotýnka přímo pod pracovní mísou. Nastavení teploty od 20°C do 180°C, s přesností na 1°C.



AUTOMATICKÉ PROGRAMY

Více než 20 přednastavených programů. Robot automaticky nastaví teplotu, míchání, čas i výkon.



EXTRA VELKÁ PRACOVNÍ MÍSA

Robustní nerezová pracovní mísa o objemu 6,7 l s praktickou stupnicí uvnitř.



METLY

Tři nerezové metly s celoživotní zárukou: K-metla, balónová šlehačí metla a hnětací hák. Plus vařící metla a flexi metla.



EXTRÉMĚ VÝKONNÝ

Motor i indukce pracují s příkonem 1500W.



INTUITIVNÍ DISPLEJ

Přehledný displej v českém jazyce umožňuje snadné ovládání a kontrolu nad celým procesem přípravy pokrmu.

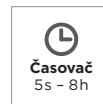

ČASOVAČ

Díky časovači lze jednoduše kontrolovat přesný čas v rozmezí 5 sekund až 8 hodin.



PŘÍSLUŠENSTVÍ

Cooking Chef KCC9060S obsahuje: napařovací košík, skleněný 1,6 mixér a food processor. Dalších více než 20 nástavců lze k robotu dokoupit a připojit.

ZDARMA

KE KAŽDÉMU ROBOTU COOKING CHEF
DÁREK V HODNOTĚ 5000 KČ

KUCHYŇSKÝ
ROBOT

+

KNIHA
RECEPTŮ

+

KURZ
VAŘENÍ



KENWOOD



COOKING CHEF
KNIHA RECEPTŮ



10 Nastavte časovač na 30 sekund, potvrďte. Nastavte rychlost 2.



11 Až je vše smícháno, zvedněte rameno robotu Cooking Chef.



12 Vyjměte těsto z mísy, překryjte potravinovou fólií a nechte chladit 30 minut.

KNIHA RECEPTŮ COOKING CHEF

- 460 stran
- v českém i slovenském jazyce
- seznámení s robotem Cooking Chef a jeho funkcemi
- 250 receptů (těsta, omáčky, pečivo, předkrm, polévky, saláty, hlavní jídla, dezerty, nápoje)
- obrázkové recepty “krok za krokem”
- recepty jednoduché pro začátečníky i složitější pro zkušené kuchaře a cukráře
- bezlepkové, bezlaktózové i vegetariánské recepty

Panna cotta s jahodovým coulis

Příprava: 20 min
Vaření: 2 min
Ochlazení: 4 hodiny

- Želatinu namočte v misce s ledovou vodou a dejte bokem. Jahody omýjte a odstraňte stonky.
- Do mísy vložte smetanu, cukr a prázdný vanilkový luska a **připojte flexi metlu**. Teplotu nastavte na 102 °C. Nastavte prodlevu míchání a vymačkejte přebytek vody z želatiny, přidejte ji do hrnce.
- Teplotu nastavte na „Off“ a vymačkejte přebytek vody z želatiny, přidejte ji do hrnce a 1 minutu míchejte. Nechte vychladit a odstraňte vanilkový luska. Nalijte směs do formiček. Dejte na nejméně na 4 hodiny do lednice.
- Do mixéru vložte cukr, citrónovou šťávu a jahody a **pak jej nasadte na výstup vysoké rychlosti. Několikrát otočte ovladačem rychlosti na „P“**. Panna cotta vyjměte z formiček na talíř. Okolo naaranžujte jahodové coulis.
- Podávejte.

Pro 8 osob

Ingredience:

Na panna cotta:
800 ml lehké smetany (max 18% tuku)
70 g cukru krupice
1 vanilkový luska
7 plátek želatiny

Na coulis:
300 g jahod
50 g cukru krupice
Šťáva z 1/2 citrónu

Pro extra chuť:
Ochutnejte panna cotta vodou z pomerančových květů, růžovou vodou či třešňovým likérem.
Podávejte ozdobené plátky jahod.

426



Dezerty

427

Škola vaření
Laboratorio



KURZ VAŘENÍ

v prestižní škole vaření Laboratorio

Čtyř hodinový kurz vaření zaměřený na práci s kuchyňským robotem Cooking Chef. V průběhu kurzu si účastník připraví tříchodové sezónní menu, které sestavil sám šéfkuchař a majitel školy vaření Riccardo Lucque.

Díky kurzu se účastník a majitel robota Cooking Chef seznámí s veškerými jeho funkcemi, příslušenstvím a celým spektrem možností, které mu tento pomocník v kuchyni nabízí.





Trh kuchyňských robotů má svůj vrchol prozatím za sebou

Kuchyňské roboty, zejména ty tradiční pákové, se vyhřívaly několik posledních let na výsluní zájmu spotřebitelů. Vývoj ale začal zhruba od roku 2016 nabírat nový směr, takže trh robotů už nepatří mezi zářivé hvězdy kategorie malých domácích spotřebičů. Přesto je nadále důležitý a mezi klíčovými značkami zuří tvrdý konkurenční boj.

Pro ty, kdo to myslí s domácím vařením skutečně vážně, je robot jedním ze základních pomocníků v kuchyni. Díky možnosti rozšíření pomocí dodatečného příslušenství může sloužit ke spoustě činností a je doslova kuchařovým partnerem. Výběr vhodného modelu není vlastně vůbec jednoduchý. Každopádně zákazník, který hledá spolehlivý stroj a má v plánu ho používat i několikrát za týden, by měl vybírat výhradně od

prověřených značek, s nimiž je kategorie kuchyňských robotů spjata dlouhé roky. Jde hlavně o podporu, servis a relativní jistotu, že stroj půjde i po letech případně opravit. Něco takového značky, které na trh s roboty vtrhly jen proto, že byla kategorie v určitém období silně růstová a chtěly se na ní přiživit, nabídnout nemohou. Ostatně už nyní je vidět, jak se u spousty z nich roboty již přesunuly v prioritách níže, tudíž nechrlí na trh další a další nové modely. Někde dokonce už nabídku zredukovali.

Běžný uživatel vybírající robot za 5 tisíc nebo méně ale nejspíš nemá v plánu tento výrobek používat tak často. V jeho případě dává koupě levnějšího modelu od značky bez velké historie v dané kategorii smysl. Přesto bychom spíše doporučili i jemu vsadit na tradiční hráče.

Uragán na trhu

Velmi dlouho platilo, že v kategorii kuchyňských robotů dominují česká značka ETA, byť jde o roboty nakupované v Číně a na jiných trzích prodávané pod jinými značkami, a britský Kenwood, který sice také vyrábí v Číně, ale má tam svoji vlastní továrnu. Pak ale vtrhl do segmentu levný Sencor, který s ním doslova zamával díky bohaté nabídce barevných provedení, designu a koncepci inspirující se v ikonické (a mnohonásobně dražší) značce KitchenAid. Z hlediska kusových prodejů trh převálcoval. Kenwood reagoval zaměřením se na střední a vyšší segment. ETA coby ve většině kategorií přímý konkurent Sencoru s ním pokračuje v litém boji o zákazníka.

Objeví se více robotů s funkcí vaření?

Značka Kenwood přišla už před lety na český trh s robotem s integrovaným indukčním vařičem. Díky němu je model Cooking Chef, aktuálně již druhá generace, schopen například připravit polévku nebo italské rizoto, aniž by musel uživatel pokrm manuálně míchat. O vše se stará robot. Varné roboty, byť s trochu jinou koncepcí nabízí i KitchenAid a měl ho v nabídce také francouzský Tefal (aktuálně chystá uvedení nové generace). A u Tefalu ještě chvíli zůstaneme, protože letos na jaře představil u svých stolních mixérů také funkci vaření (řada Ultrablend Cook), a tak jsme zvědaví, zda se z této inovace stane trend, který začne pronikat na trh masověji. A to jak v kategorii robotů, tak mixérů. Potenciál má varný systém určitě velký, protože ulehčuje uživateli práci a současně mu umožňuje připravit snadno a rychle zdravé jídlo z čerstvých surovin.

Beko Chef KMD 3102

- 1000 W
- Nerezová mísa 4,5 l
- Celokovové tělo

Do kategorie malých domácích spotřebičů na českém a slovenském trhu vstoupila loni značka Beko, která se stala letos jedničkou v oblasti velkých domácích spotřebičů. Její celokovový robot s 1000W motorem, 4,5l nerezovou mísou a planetárním mícháním umožňuje volbu z 12 úrovní rychlosti. Popřípadě lze využít pulzní chod. Elektronické ovládání doplňuje LED displej. Zákazník může k robotu volitelně dokoupit ocelový mlýnek na maso (+ nástavce na plnění klobás), nástavec pro pasírování měkkého ovoce a zeleniny (také lis na šťávu) a příslušenství pro výrobu domácích těstovin (2 typy – na lasagne a na špagety).



Bosch OptiMUM MUM9BX5S61

- 1400 W
- Až 3,5 kg těsta
- Celokovové tělo

Značka Bosch postupně rozšiřuje svou vlajkovou řadu OptiMUM o varianty s různou výbavou včetně těch s velmi bohatým balíkem příslušenství jako součást základního balení. Nejvybavenější varianta je na trhu od loňského léta. Základ tvoří již známý prémiový model s 1500W motorem a schopností zpracovat až 3,5 kg třešňového těsta najednou. Masivní celokovový stroj používá inteligentní senzor, monitorující zátěž motoru a upravující výkon pro zachování plynulého chodu. Senzor také pozná, kdy jsou suroviny uhněteny nebo ušlehány, a robot zastaví. Mezi další prvky patří 3D planetární systém míchání a velká nerezová mísa o objemu 5,5 l. Dodáván je v setu s kovovou šlehací metlou, hnětacím hákem, míchací metlou, mlýnkem na maso a mixérem s teplovzdušnou skleněnou nádobou, průběhovým krouhačem s 5 nerezovými kotouči a praktickým kostičkovačem. Příslušenství se snadno nasazuje na jednotlivé výstupu motoru díky barevnému označení.



Concept RM5000 Momento

- 650 W
- Nerezová mísa 4 l
- Skleněný mixér

Robot české značky Concept používá planetární systém míchání a je dodáván s nerezovou mísou o objemu 4 l a sekundární plastovou mísou o stejném objemu. Suroviny zpracovává v 6 volitelných rychlostech a lze u něho aktivovat i pulzní chod. Dodáván je s hnětací metlou na kynutá a tuhá těsta, metlou ve tvaru „A“ na třešňová těsta a krémy, balonovou metlou, mlýnkem na maso (3 výměnné nástavce pro různou hrubost mletí), 1,5l skleněným mixérem (tepluvzdorný) a víkem na nerezovou nádobu.



DOMO PUUR D09175KR

- 700 W
- Nerezová mísa 4 l
- Stabilizátor otáček

Z nabídky belgické značky jsme vybrali tento cenově dostupný model osazený motorem s příkonem 700 W a funkcí stabilizace otáček i při plné zátěži. Vybrat můžete z 6 rychlostí chodu. Robot používá planetární systém míchání, aby suroviny neulpávaly na krajích mísy a vše bylo dokonale zpracováno. Součástí příslušenství je kvalitní nerezová mísa o objemu 4 l, hnětací hák, míchací nástavec a šlehací metla.



ETA Gratussino Smart 0023 90090

- 800 W
- Nerezová mísa 4,5 l
- Masomlýnek v příslušenství

Značka ETA má poměrně bohaté portfolio kuchyňských robotů a zásadním způsobem už ho rozšiřuje. Pravděpodobně i kvůli aktuálnímu vývoji na trhu. Jednu novinku však letos uvedla. Jedná se o cenově dostupnější robot kompaktnějších rozměrů s 800W motorem se stabilizátorem otáček a nerezovou mísou o objemu 4,5 l. Dodáván je s transparentním krytem proti rozstříku surovin, hnětacím hákem, šlehací metlou, míšící metlou a mlýnkem na maso s příslušenstvím včetně nástavce na výrobu arabských masových trubiček kebbe. Samozřejmostí je plastová násypka, pěchovadlo a uvolňovací klíč. Další příslušenství může zákazník k robotu dokoupit.

Kenwood Cooking Chef KCC9060S

- 1500 W
- Nerezová mísa 6,7 l
- Integrovaný indukční vařič

Loni v létě představila britská značka po letech zbrusu nový model ve své superpremiové řadě Cooking Chef. Jedná se o jediný tradiční robot s výklopným ramenem doplněný o indukční vaření a možnost suroviny zpracovávat a vařit současně. Robot disponuje 20 přednastavenými recepty a umožňuje i manuální nastavení vaření včetně teploty v rozsahu od 20 °C do 180 °C. Vařič má příkon 1500 W, stejně jako motor sloužící k mechanickému zpracování surovin. V prezentované variantě je dodáván s bohatým příslušenstvím. Konkrétně to jsou: metla ve tvaru K, pevná šlehací metla, spirálový hnětací hák, speciální metla na míchání při vaření, flexi metla na krémy, napařovací košík, skleněný teplovzdušný mixér, food processor (sekací nože a 6 disků), velká a malá sěrka a teplovzdušná podložka pod mísu. Kenwood má pak v nabídce další volitelné příslušenství.



KitchenAid Artisan 5KSM3311

- 250 W
- Nerezová mísa 3,3 l
- Přímý pohon bez řemene

Nedávno představená menší verze ikonického robotu americké značky používá motor s příkonem 250 W, což ale v jeho případě stačí ke zpracování 680 g mouky na těsto. Jedná se totiž o nízkootáčkový robot s přímým pohonem s ozubenými koly místo klasického řemene, což zajišťuje vyšší účinnost motoru. Nastavit lze rychlost chodu v 10 stupních od 58 do 220 ot./min. Celokovový robot nabízí český distributor značky v balení s 3,3l nerezovou mísou, hnětacím hákem, plochým šlehačem a šlehací metlou. Množství dalších doplňků je možné dokoupit. Robot je dostupný v mnoha barevných provedeních.

Morphy Richards Total Control MR-400405

- 300 W
- Nerezová mísa 3,5 l
- Skládací design

Poměrně netradiční přístup ke konstrukci robotu má britská značka Morphy Richards. Její model lze totiž složit do kompaktního a prostorově nenáročného celku. Robot s 300W motorem nabízí 6 rychlostí a takzvanou Smart Response Technology v podobě senzoru zátěže, který automaticky zvýší výkon v závislosti na odporu mixovaných surovin. Výsledkem je stabilní udržení nastavené rychlosti. Výrobce k němu dodává 3,5l mísu vhodnou k mytí v myčce, 2 háky na těsto, 2 šlehače a 2 metly.



Profesionální pomocník do vaší kuchyně



Výkonný kuchyňský robot **Bosch MUM57860** s oceněným designem vyhoví i těm nejnáročnějším požadavkům.

Dokonalé výsledky a snadné používání

Extra výkonný motor (900 W) s dynamickým planetárním pohonem „Multi-motion-drive“ se postará o perfektní a rychlé zpracování těsta. Robot nabízí 7 rychlostních stupňů a elektronické řízení počtu otáček. Multifunkční rameno se ovládá jednoduše pomocí jednoho tlačítka a v automatické parkovací pozici umožňuje pohodlné plnění mísy. Všechny součásti se snadno čistí a příslušenství je možné mýt v myčce nádobí.

Profesionální nástroje

Nerezová míchací mísa má objem 3,9 litru a pojme až 2 kg piškotového nebo 1,5 kg

kynutého těsta. Příslušenství zahrnuje profesionální cukrářskou sadu pro dokonalé výsledky: míchací metlu se silikonovým okrajem, šlehací metlu (celokovová a s nastavitelnou výškou) a hnětací hák s ochranou převodovky. Rychle a snadno tak zpracujete jemné nebo šlehané směsi a krémy i různé druhy těst. Užitečný je také průběhový krouhač s pěti kotouči (celkem výběr ze 7 funkcí díky dvěma oboustranným kotoučům), včetně speciálního kotouče na krájení asijské zeleniny nebo na hrubé strouhání (například brambor), mixér o objemu 1,25 l, lis na citrusy nebo masomlýnek. Příslušenství pohodlně uskladníte v tmavě šedé taštičce.

Více informací najdete na
www.bosch-home.com/cz.





Philco PHSM 9000

- 1200 W
- Nerezová mísa 5 l
- Celokovové tělo

Značka Philco má ve své nabídce pouze jeden model kuchyňského robotu, nicméně se s ním snaží oslovit náročnější zákazníky. Celokovová konstrukce včetně převodů, 1200W motor a velká 5l nerezová mísa jsou toho dokladem, stejně jako bohaté příslušenství. K robotu dostanete šlehací metlu, plochou metlu, hnětací hák, mlýnek na maso (s nastavci pro plnění klobás a párků + tvořítkem na cukroví), skleněný mixér (1,5 l), struhadlo (3 nastavce), lis na ovoce (pomalý odšťavňovač) a transparentní kryt nerezové mísy. Robot nabízí 6 rychlostí a pulzní režim a používá planetární systém míchání.

Rohnson R-586

- 700 W
- Nerezová mísa 4,1 l
- Planetární systém míchání

Novinkou na trhu je tento cenově dostupný robot značky Rohnson dodávaný s nerezovou mísou o objemu 4,1 l a hnětacím hákem, šlehací metlou a míchací metlou. Nechybí ani praktický kryt s otvorem pro přidávání surovin. Ovládání řeší výrobce pomocí otočného voliče se 6 rychlostmi a umožňuje i aktivaci pulzního chodu. Odnímatelné části robotu lze mýt v myčce nádobí.



Sencor STM 6351GR

- 1000 W
- Nerezová mísa 4,5 l
- Celokovové tělo

Značka Sencor začínala na trhu s kuchyňskými roboty poměrně skromně s cenově dostupnými plastovými modely. Postupně ale pronikla do vyšších pater a přidělala nejednu vrásku tradičním hráčům na trhu. Loni zařadila do nabídky například tento celokovový model ve středním cenovém segmentu s bohatou výbavou a některými nadstandardními prvky, jako je LED osvětlení mixovací nádoby. Sencor zdůrazňuje přítomnost 1000W motoru, na nějž poskytuje 6 let záruku. Z funkcí jmenujme systém zajišťující stabilní otáčky, regulaci rychlosti v 8 stupních a pulzní chod. K robotu používajícímu planetární systém míchání dostanete hnětací hák, šlehací balonovou metlu, míchací metlu a metlu na lehká těsta, dále 1,5l skleněný mixér, mlýnek na maso s nastavcem na přípravu klobás ve 2 šířkách a tvořítkem na cukroví.

Tefal Masterchef Grande QB612D38

- 1500 W
- Nerezová mísa 6,7 l
- Celokovové tělo

Francouzský Tefal nebyl na trhu robotů příliš aktivní, což se v posledním zhruba roce začíná výrazněji měnit. Důkazem je i uvedení této prémiové novinky s vysokým výkonem, celokovovým provedením a bohatým základním příslušenstvím. Novinka je vybavena nadstandardně velkou nerezovou mísou o objemu 6,7 l, skleněným mixérem, food procesorem se 3 nerezovými kotouči, hnětacím hákem, šlehací metlou a míchací metlou a mlýnkem na maso se 3 vyměnitelnými mřížkami. Součástí mlýnku je také příslušenství na výrobu domácích klobás.



Tefal®

Ultrablend Cook

ultra vysokorychlostní mixér

Uvolněte VÍCE CHUTI

s teplými
& studenými recepty



8 PROGRAMŮ



www.tefal.cz

*V porovnání s klasickým mixérem.

Tefal®



QB813D38

Do každé moderní kuchyně nezbytně patří kuchyňský robot, který dokáže ušetřit spoustu času a také energie. Dnes už jej zcela automaticky používáme při pečení, ale také třeba při výrobě domácích klobásek. Díky široké škále příslušenství se z tradičního kuchyňského robota stává univerzální pomocník!

Chystáte pro oslavence velký narozeninový dort? Potřebujete upéct naráz 60 dokonale lahodných cupcaků? Čerstvý chléb k snídani pro celou rodinu, nebo domácí pizzy pro partu přátel k večeři? Kuchyňský robot Tefal MasterChef Grande (QB813D38) vám to umožní: Má vyšší výkon, větší objem a perfektní stabilitu díky masivnímu tělu, které mimo jiné zaručuje dlouhou životnost. Velké přípravy třeba i těžkých těst už nebudou nikdy stresující záležitostí. S výkonným motorem (1500 W), celokovovými převody, 3 kvalitními litinovými míchacími nástroji (k hnětení, míchání a šlehání) a s objemnou mísou (6,7 l) se dokážete hravě postarat o všechny – třeba při velké rodinné sešlosti. V jednom cyklu dojde díky planetárnímu duálnímu pohybu, kdy se hlava robotu a míchací nástavec při míchání pohybují opačným směrem

proti sobě, k optimálnímu promíchání a k hladkým a rychlým výsledkům. Benefitem nového kuchyňského robota je praktické příslušenství, které se zapojuje 4 různými výstupy, což umožňuje správné a efektivní využití daného převodu. Jeho součástí je skleněná nádoba mixéru (1,4 l) pro přípravu smoothie, koktejlů či drcení ledu. Obzvláště v sezóně sklizně hojně využijete krájecí a strouhací příslušenství na čerstvé ovoce i zeleninu. S robotem si dokonce připravíte i domácí hranolky! Nože z nádoby lze snadno vyjmout pro mytí. Multifunkčnost kuchyňského robota Tefal MasterChef Grande oceníte třeba také při mletí masa, součástí balení je celokovový mlýnek na maso se 3 vyměnitelnými mřížkami a nástavcem pro plnění klobás.

Doporučená cena 18.349,- Kč.

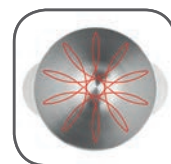

PLANETÁRNÍ DUÁLNÍ POHYB PŘI MÍCHÁNÍ PRO OPTIMÁLNÍ PROMÍSENÍ



OBJEM MÍSY 6,7L PRO 2,2KG CHLEBOVÉHO TĚSTA



VYSOCE KVALITNÍ KOVOVÉ PEKAŘSKÉ NÁSTAVCE



SKLENĚNÁ NÁDOBA MIXÉRU O OBJEMU 1,4 L



MLÝNEK NA MASA



KRÁJECÍ A STROUHACÍ PŘÍSLUŠENSTVÍ



QB632D38



Flex Whisk Technology

Unikátní patentovaná technologie Flex Whisk pro ušlehání dokonale nadýchaného sněhu z bílků.



Deli ca'tool

Unikátní nástavec Delica'tool pro jemné zapracování lehkých surovin do těch hustších.



Flex Bowl

Unikátní mísa Flex Bowl: první silikonová mísa 3 v 1, která vám usnadní přípravu!

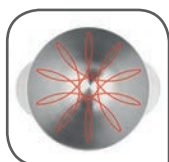

PLANETÁRNÍ DUÁLNÍ POHYB PŘI MÍCHÁNÍ PRO OPTIMÁLNÍ PROMÍSENÍ



OBJEM MÍSY 4,6 L



VYSOCE KVALITNÍ KOVOVÉ PEKAŘSKÉ NÁSTAVCE



NEREZOVÁ NÁDOBA MIXÉRU O OBJEMU 1,5 L



STROUHACÍ NÁSTAVEC



MLÝNEK NA MASO

Designový kovový kuchyňský robot Tefal MasterChef Gourmet+ (QB632D38) je vhodným pomocníkem při přípravě sladkého mlsání. S výkonem 1 100 W opravdu snadno připravíte všechny druhy vláčných moučnicků, dokonale nadýchanou pěnu a přímo návykové tiramisu. Pro perfektní výsledky poslouží kombinace exkluzivních doplňků. Patentovaná metla Flex Whisk hravě a hlavně rychle vytvoří pevný sníh i z jediného bílku – díky vícevrstvé konstrukci a silikonovému potahu je v permanentním kontaktu s nádobou a v planetárním pohybu nevynechá jediné místo. Unikátní mísa Flex Bowl 3v1 má variabilní využití, protože při pečení většinou jedna nestačí – můžete v ní připravit sníh a následně pokračujete s přípravou těsta v nerezové míse, anebo ji použijte pro rozpuštění ingrediencí v mikrovlnné troubě.

Je také vhodná pro snadné skladování. Se silikonovým nástavcem Delica'tool šetrně zapracujete sníh do těsta, výsledná směs je opravdu nadýchaná jako obláček. Pro cukrářské účely využijete kromě metly Flex Whisk vysoce kvalitní kovové cukrářské nástavce – metla na dortové těsto a hnětací hák na těžké těsto. Součástí balení jsou další 3 kompatibilní nástavce. Umixujte si k dezertu výborné smoothie za pomoci nerezového mixéru, připravte jemně krémovou polévku. Využít můžete mlýnek na maso, anebo struhadlo/kráječ se 4 nerezovými nástavci včetně nástavce na bramboráky. Komplexnost kuchyňského robota šetří čas, prostor v kuchyni a mění kuchyň v harmonické místo delikátních chutí.

Doporučená cena 12.239,- Kč.



Groupe SEB hlásí pozitivní výsledky za první polovinu roku

Francouzská skupina oznámila v závěru července růst čistého zisku v meziročním srovnání prvních 6 měsíců letošního a loňského roku, a to o 9,5 % neboli 91 milionů eur. Velký podíl na těchto výsledcích má značný růst v regionu EMEA (Evropa, Blízký východ a Afrika) a v Číně. Dařilo se také produktům určeným pro profesionální použití. Když se zaměříme na konkrétní evropské regiony, zmiňuje Groupe SEB ve své zprávě velmi dobré výsledky zejména v Rusku, Turecku a střední Evropě. Naopak v USA, Kanadě a Brazílii byla firma ve složitější situaci. Přesto zůstává v pozitivní náladě, protože ve druhé polovině roku očekává pokračování růstu na úrovni zhruba 7 %.



Hisense chce vyplatit drobné akcionáře Gorenje a vlastnit celou firmu

Dle očekávání má čínský výrobce zájem získat společnost Gorenje ze 100 % a aktuálních 95,42 % akcií není konečným číslem. Drobným akcionářům nabízí výplatu 12 eur za akcii, přičemž by rád uvedl celý proces do chodu na valném shromáždění Gorenje, které se bude konat 17. září. V kompletním převzetí firmy mu už nic nebrání, protože Evropská komise

akvizici a plnou kontrolu nad Gorenje ze strany Hisense schválila.

Otázkou zůstává, jaké reálné dopady bude tato akvizice mít na fungování Gorenje a jeho působení na evropských trzích včetně českého. Naše redakce očekává, že postup bude podobný jako v případě společnosti Whirlpool a Indesit, kdy byly avizovány citlivé a postupné změny, ale následně došlo k poměrně rychlému zvratu. Situace by se měla začít vyjasňovat v průběhu příštích měsíců.

57 % Australanů nedokončí svůj online nákup

Nedávná studie „SAP Consumer Propensity“, která proběhla v Austrálii, přinesla zjištění, že celých 57 % tamních spotřebitelů někdy (a v některých

případech dokonce vždy) zanechá svůj online košík plný a daný web opustí. Studie také zjistila, že rovných 60 % lidí nákup nedokončí kvůli nákladům na dopravu zboží. Průzkumu se zúčastnila tisícovka lidí.

Electrolux podporuje startup omezující plýtvání jídlem

V polovině srpna oznámil švédský výrobce navázání partnerství s taktéž švédským startupem Karma. Jeho hlavním cílem je pomáhat restauracím a supermarketům s minimalizací plýtvání jídlem. Nejde ale o pouhé formální vyjádření podpory ze strany Electroluxu. Firma do startupu investovala nemalé peníze a chce s ním úzce spolupracovat. Electrolux by měl poskytnout své zkušenosti a znalosti v oblasti ucho-



Čtveřice zakladatelů startupu Karma, který vyvíjí mobilní aplikaci a systém proti plýtvání jídlem

vávání jídla, zatímco Karma nabídne svou vyspělou digitální platformu a specializaci na sdílenou ekonomiku. Čtveřice zakladatelů startupu Karma, který vyvíjí mobilní aplikaci a systém proti plýtvání jídlem.

vávání jídla, zatímco Karma nabídne svou vyspělou digitální platformu a specializaci na sdílenou ekonomiku. Čtveřice zakladatelů startupu Karma, který vyvíjí mobilní aplikaci a systém proti plýtvání jídlem.

Jsme oficiální
partner
každého dne

EXTRÉMNĚ OTESTOVÁNO

Otestovali jsme kuchyňský robot Beko při přípravě nové kuchařky Romana Vaňka



Roman Vaněk - zakladatel Pražského kulinářského institutu a autor kuchařských bestsellerů

Kuchyňský robot Beko KMD 3102 W | robustní celokovové tělo | plynulé nastavení 12 rychlostí | výkon 1000 W | nerezová mísa 4,5 l | podsvícený LCD displej a časovač automatické navíjení kabelu | součástí balonová metla, hnětací hák a lopatka | možnost doplnění o dodatečné nástavce pro výrobu těstovin, mletí masa či pro pasírování zeleniny

Robot Beko prošel testem při přípravě nové kuchařky

Kuchyňský robot Beko se stal součástí příprav nové kuchařky Romana Vaňka a jeho kolegů, kde si hravě poradil s kdejakou specialitou z nově připravovaných receptů. Bez váhání jej tak můžeme doporučit do každé domácnosti pro každý den.

beko

Kyriakos Tselidis: Nabídku čističek vzduchu právě rozšiřujeme o nové zajímavé modely

Značka Rohnsion dlouhodobě roste a neustále rozšiřuje své produktové portfolio. Poměrně nedávno se vrhla do kategorie čističek vzduchu, kde hned se svým prvním modelem sklídila nemalý úspěch. Jak se jí to povedlo a co dalšího chystá, nám prozradil Kyriakos Tselidis, obchodní ředitel společnosti Electra Trade.

Rohnsion



Značka Rohnsion má poměrně široké portfolio malých domácích spotřebičů. Během posledních dvou let se ale začaly profilovat určité nové priority ve vašem zaměření. Například výrobky pro úpravu vzduchu. Proč? Vidíte v tomto segmentu potenciál pro svižnější růst?

Výrobky z oblasti úpravy vzduchu už značka Rohnsion prezentuje řadu let. Pravdou je, že jsme se převážně zaměřovali na odvlhčovače a zvlhčovače vzduchu. S čističkou vzduchu, se kterou bychom byli spokojeni, jsme si opravdu dali na čas. Po dlouholetém testování jsme nakonec přišli s naší první čističkou na trh a ukázalo se, že trpělivost přinesla ovoce.

V případě vámi zmíněné čističky R-9600 Pure Air jste investovali i nemalé úsilí a peníze do její kvalitní prezentace. Proč se stala tato čistička

tak populární? V čem tkví její jedinečnost? Jde vlastně o váš první a zatím jediný model v tomto segmentu, takže za specialistu na čištění vzduchu vás zákazníci nepochybně považovat nemohou.

Ve vaší otázce je částečně i odpověď. Opravdu jsme si s kvalitní a srozumitelnou prezentací dali hodně práce. Nicméně model Rohnsion R-9600 Pure Air je opravdu výjimečný, a proto v poměru cena/výkon oslovuje řadu zákazníků. Díky sedminásobné filtraci včetně UV lampy a ionizace, pěknému designu a zajímavé ceně se nám podařilo ji dostat do povědomí. Co se specialisty na čističky vzduchu týká, už nyní můžeme nabídnout další dva zbrusu nové modely. Novinky se jmenují Rohnsion R-9400 Fresh Air a R-9500 Safe Air. Do konce roku ještě chystáme další překvapení v této oblasti.

Jaké další produkty vnímáte jako „trendy“ a chcete jim v blízké budoucnosti věnovat více prostoru ve své nabídce?

Mám pocit, že trendy výrobky se v dnešní době mění velmi rychle. Před časem to byly pekárny chleba, pak odšťavňovače, smoothie mixéry, fritézy apod. Nyní je to vše, co má něco společného se zdravým životním stylem. Konkrétně tedy rýžovary, horkovzdušné fritézy nebo pomalé hrnce. Co se designu týká, jsou to barvy a retro výrobky. Jak jistě víte, značka Rohnsion již několikrát přišla jako první s velmi zajímavými produkty a věřím, že i do budoucna opět něčím překvapíme. Díváme se dopředu a sledujeme chování a tužby zákazníků.

Vysavače pro vás nepochybně nejsou prioritou. Navíc je to trh s nejvíce značkami v rámci segmentu domácích spotřebičů. Přesto, loni vstoupila v platnost zprísňená regulace eco designu. Jak ji vnímáte? A jak se projevila na prodejích vašich novinek, které ji splňují?

Dovolte mi krátký pohled do minulosti. Tuším, že se psal rok 2004 a Rohnsion byla první značka, která na českém trhu prezentovala vysavač za 999 Kč. Tenkrát to bylo v prodejnách Carrefour. Pravdou je, že od té doby se hodně změnilo. Co se regulace a eco designu týká, je to stejné pro všechny. Když se s touto regulací začalo, dle mého názoru byli lidé, i přes veškerou osvětu, zmatení. Nyní se situace uklidnila a prodeje opět stoupají. Dokazuje to mnohem větší zájem i o naše nové modely Rohnsion R-143e a R-147e.

Přestože došlo letos na trhu s domácími spotřebiči k určitým výkyvům v prodejích, celkově nadále platí, že Češi utrácejí a investují do svých domácností. Jaký očekáváte závěr roku z pohledu značky Rohnsion?

Vzhledem k tomu, že značka Rohnsion rozšiřuje své portfolio o další novinky a kategorie, jsme optimisté. Do konce roku přibudou v naší nabídce desítky nových a atraktivních výrobků. Tím, že se české ekonomice daří a lidé jsou ochotni utrácet více peněz za kvalitní věci, věřím, že se bude dařit i nám – dovozcům kvalitních výrobků. Očekávám, že závěr roku bude minimálně stejně dobrý jako ten předchozí. Takže s optimistickým nárustem kolem 10 %. Všem nám přeju pozitivní kvartály Q3 a Q4 a hlavně zdraví.

ROHNSON: „NEJEN HRAVÉ SNÍDAŇOVÉ SETY ROZZÁŘÍ VAŠI KUCHYŇ“

Značka Rohnsion uvádí na český trh hned několik zajímavých novinek z kategorie malých kuchyňských pomocníků. Těšit se můžete na designově sladěné varné konvice a topinkovače v neotřelých designech, specializované skleněné konvice na čaj či multifunkční hrnec s 18 rozmanitými programy.



Snídaňový set Rohnsion Woody

Jednoduchá konvice R-7910 a dvouslotový topinkovač R-2155 zaujmou na první pohled kombinací bílé barvy s netradiční imitací dřeva. Konvice nabízí objem 1,7 l a příkon 2000 W, přičemž v ní najdete i vyjímatelný filtr proti vodnímu kameni. Samozřejmostí je 360stupňový kruhový podstavec. Topinkovač disponuje tlačítky pro opakovaný ohřev, okamžité přerušení provozu a rozpékání mraženého chleba. Časovač pro nastavení intenzity opečení je elektronický.

Snídaňový set Rohnsion Nostalgia

Alternativou předchozího setu jsou konvice R-7920 a topinkovač R-2160 v retro designu. Zejména zaoblená konvice s velkým uchem se drží tradičního pojetí konvic, které se dříve používaly na plotně. Navíc je konvice nerezová. Topinkovač se zase vyznačuje širokými (38 mm) a dlouhými (120 mm) otvory, do nichž lze dát nejen toustový chléb. K dispozici je 6 úrovní propečení a možnost rozpékání mraženého chleba.

Varné konvice pro přípravu čaje

Mezi další novinky patří dvě skleněné varné konvice. Model R-7605 nabízí funkci „Keep Warm“ pro udržení teploty vody cca 80 °C po dobu až 2 hodin. Efektivní je prstencová LED indikace provozu umístěná na obvodu topné desky. Nechybí extra víčko pro snadné vyjmutí sítka na čaj.

Druhá konvice R-7610 je ještě sofistikovanější, protože je vybavena nejen odnímatelným a výškově nastavitelným nerezovým sítkem na čaj, ale také volbou teploty 60, 70, 80, 90 a 100 °C. Každá z teplot je za provozu indikována odlišnou barvou pomocí LED podsvětlení.



Bambusový gril

Letní měsíce se nesou ve znamení grilování, ovšem díky elektrickým grilům se stává z této činnosti v českých domácnostech pomalu celoroční hobby. Pozornost zákazníků nepochybně přitáhne tento BBQ gril s označením R-2520, jehož rám je vyroben z kvalitního bambusu. Osazen je velkorysou grilovací plochou s rozměry 25,4 cm x 50,8 cm, již lze vyjmout a snadno umýt. Součástí grilu je pochopitelně termostat a funkce nastavení teploty.



Tlakový hrnec

Tento elektrický tlakový hrnec R-2808 umožňuje připravit velmi rychle zdravé a chutné jídlo, které si uchová až 90 % vitaminů a živin. V jeho nastavení najdete 8 automatických programů. Osazen je 4řádkovým LED displejem a dotykovými tlačítky. Dokonce má 24hodinový časovač.

Vyjímatelná nádoba s nepřílnavým povrchem se snadno čistí a má objem 6 l. V hrnci lze také péct nebo udržovat jídlo v teple.

Multifunkční hrnec

Poslední novinkou je multifunkční hrnec R-2850 s 18 programy včetně pečení, zapékání, smažení, vaření v páře, dušení, grilování či vaření rýže. Díky velkému LCD displeji je nastavení všech funkcí velmi jednoduché a přehledné. Volit můžete v rozsahu teploty přípravy od 40 do 240 °C. V samotném hrnci se nachází 5l nádoba s nepřílnavým povrchem. Poklice hrnce je skleněná, takže je možné sledovat přípravu pokrmů.





Mytí ušité na míru

Myčky Hoover jsou vytvořeny tak, aby zaručily umytí, které je ušité na míru všem potřebám. Jsou prostorné a energeticky šetrné a dokáží pojmout až 16 sad nádobí. Ať už máte domácí oslavu nebo večeři s přáteli, zvládnout umýt cokoliv.

Senzor pro perfektní čistotu



Díky automatickému senzoru pro rozpoznání nečistot myčka automaticky přizpůsobí optimální teplotu mytí a délku cyklu aktuální míře znečištění.

AUTOMATICKÝ SENZOR

Flexibilní vnitřní prostor



Díky třem košům a variabilně přizpůsobitelnému vnitřnímu uspořádání je možné umýt najednou až 16 sad nádobí, což je 201 kusů.

Špičkové výsledky s minimální spotřebou



Myčky Hoover přinášejí vynikající výsledky díky systému turbo sušení, které dokáže dokonale vysušit nádobí a pouhých 10 l spotřeba vody navíc umožňuje snižovat ekologický odpad.

ENERGETICKÝ TŘÍDA A+++ -10%



VÝJIMEČNÉ VLASTNOSTI MYČEK



Spodní koš unese až 40 kg standardního nádobí a jeho patentovaný systém zabezpečení proti vyjetí zaručuje pohodlnou a bezpečnou manipulaci i při plném vytížení.



Horní koš pohodlně obsáhne i nestandardně velké předměty do průměru 25 cm. Jeho výška může být upravena i při plném zaplnění jednoduše pohybem zvednutím.

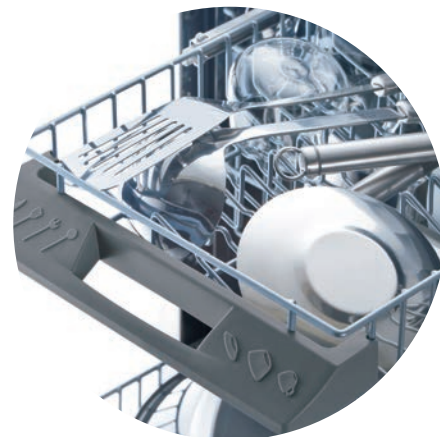

Třetí koš slouží pro mytí dlouhého kuchyňského náčiní jako jsou obrabečky, naběračky, či salátové příbory. Vejdou se sem však i malé šálky nebo podšálky.

Už žádný strach z vytopení



Všechny myčky Hoover jsou vybaveny zařízením proti úniku vody Overflow. Pokud se voda dostane před normální hladinu, tento systém automaticky zablokuje přívod vody a odčerpá přebytečnou vodu.

SYSTÉM OVERFLOW

Pokročilejším způsobem je systém Aquastop, který disponuje dvěma plášti u napouštěcí hadice. Případná unikající voda naplní vnější vroubkovanou hadici a aktivuje vypínací mechanismus v mechanickém ventilu, který odpojí přívod vody do spotřebiče. Na tuto závadu bude uživatel upozorněn červeným políčkem v okénku ventilu.

AQUASTOP

Špičkové hygienické ošetření



Díky vysoké teplotě mytí 75°C v Parním programu jsou eliminovány bakterie až o 99,9%. Spolu s programem pro čištění myčky při 70°C jsou tyto cykly perfektní pro sterilizaci vašeho nádobí nebo samotné myčky.

PARNÍ PROGRAM 75°C AUTO ČIŠTĚNÍ MYČKY 70°C

Rychlé řešení pro vaše nádobí



Rychlé cykly 24 min při 50°C a 59 min při zachování účinnosti třídy A při 65°C jsou ideálním řešením pro mytí silně znečištěného nádobí v nejkratším možném čase.

RYCHLÝ 24 MIN RYCHLÝ 59 MIN

Jemná péče



Program pro sklo je dokonalý pro umývání i toho nejcennějšího nádobí jako jsou křišťálové skleničky a skleněné nádobí. Tento cyklus může být také používán pro málo zašpiněné nádobí každodenního používání.

PROGRAM SKLO

Nejvyšší energetická úspora



Tento program snižuje délku mytí a energetickou spotřebu o 25%. Navíc snižuje i spotřebu vody v závěrečné fázi oplachování a čas sušení.

SUPER ECO

Multifunkční tablety



Využijte mycí tablety na maximum s funkcí All in One. Díky tomu budou jednotlivé složky jako je sůl, mycí prostředek a leštadlo uvolňovány postupně vždy v tu dobu, kdy je potřeba.

ALL IN ONE

Optimální samoúdržba



Patentovaný trojitý samočisticí nerezový filtr s vnitřním mikrofiltrem zaručuje během celé fáze mytí čistou vodu a zachycení a odplavení jakýchkoliv nečistot.

SAMOČISTÍCÍ FILTR



Volně stojící myčky nadále dominují trhu

Ačkoliv v marketingu obecně kladou firmy důraz spíše na vestavné myčky coby součást celé moderní kuchyně, realita trhu je taková, že téměř tři čtvrtiny prodejů připadají na modely volně stojící. Maržově jsou obecně vzato méně zajímavé a nejnovější technologie většinou nabízejí až s určitým zpožděním. Trh je to přesto zajímavý a důležitý, a tak se na něj zas po roce vracíme s komplexním produktovým přehledem.

Zlatou, vysoce růstovou etapu už mají myčky za sebou a jejich otěže převzaly před časem sušičky prádla. Přesto stoupá hodnota prodejů myček nadále nadprůměrným tempem, jak dokládá rozbor trhu na straně 38. Dozvíte se v něm mnoho podrobností o prodejkách myček a jejich trhu. My se proto v následujícím textu zaměříme na jiné aspekty tématu mytí nádobí.

Při výběru myčky spotřebitelé chybují

Kdo renovuje kuchyň nebo pořizuje nový byt, zpravidla už vnímá myčku jako standardní součást vybavení. Volně stojící modely kupují lidé spíše do starších kuchyní, kde nechtějí investovat do velkých změn. Vestavbu primárně volí pochopitelně ti, kteří pořizují kuchyň zcela novou. Ať už lidé vybírají jakoukoliv myčku, často se zajímají o celkem podružné údaje, jako je spotřeba vody nebo energie. Akcentuje je bohužel i energetický štítek, ačkoliv u myček nejde o zásadní údaje, protože spotřeba vody myček v průběhu posledních 15 let zásadně klesla a energie jakbysmet. Dokonce u některých programů klesla za únosnou hranici, což byl trend především v krizových letech. Nyní našťastí výrobci extrémně úsporné programy už přestali používat – co na tom, že myje myčka se spotřebou 4,5 l, když není nádobí čisté...

Při výběru myčky by se měli uživatelé zajímat hlavně o to, zda má senzory čistoty vody a automatické programy s variabilní teplotou, zda používá přídavné trysky nebo přídavné ostříkové rameno pod spodním košem pro mytí silně špinavého nádobí, zda spodní koš při vyjždění nevypadává ven, zda a jak jsou koše modifikovatelné, zda se o mytí obsahu samostatně přiborové zásuvky stará další mycí rameno nebo zda je filtr myčky samočisticí. Zda myčka spotřebuje 220 kWh, nebo 250 kWh energie, je dle našeho názoru podružné, stejně jako spotřeba vody na standardní cyklus Eco 50, jímž jsou vybaveny povinně všechny myčky na trhu. Uživatelé stejně používají většinou jiné programy, hlavně ty automatické senzorické, v nichž je spotřeba vody i energie značně variabilní. V celoročním provozu tak pravděpodobně nebude se štítkem korespondovat. Štítek je dobrý pro základní orientaci, výběr by na něm ale rozhodně stát neměl.

Čemu naopak spotřebitelé věnují celkem pozornost, je hlučnost, jenže zase vůbec nevědí, jaký je reálný rozdíl mezi myčkou se 40 dB(A) a 43 dB(A). Píšeme to často a je nutné neustále opakovat. Měli byste zákazníkům vysvětlit fakt, že stupnice hluku roste logaritmicky, takže nárůst hlučnosti o pouhé 3 dB(A) vnímá člověk jako hluk dvojnásobný. Jelikož některé myčky myjí při hlučnosti nižší než 40 dB(A) a jiné atakují hranici 50 dB(A), jde o podstatný parametr. A i rozdíl oněch 3 decibelů je znát. Hlavně při večerním sledování televize, když je, jak dnes běžně bývá, kuchyň propojena s obývacím pokojem.

AEG FFB53630ZM

- A+++
- 13 sad
- Senzorický program
- Košík na příbory
- 9,9 l (Eco 50)
- 44 dB(A)

Letos na jaře se objevila v nabídce AEG tato myčka v nejušpornější energetické třídě A+++ se zajímavými funkcemi a výbavou včetně invertorového motoru. Novinka disponuje 5 mycími programy včetně volby AutoSense, která optimalizuje mytí dle stupně zašpinění nádobí. Velmi důležitý je také systém GlassCare tvořený měkkými trny v horním koši a novým držákem GlassHolder v dolním koši. Bezpečně tak lze mýt křehké sklo i ve spodním koši bez dokupování přenosných držáků na sklenice. Součástí šetrné péče o sklo je pochopitelně také speciální program. Z doplňkových funkcí jmenujme volbu XtraDry pro intenzivnější sušení či technologii AirDry, kdy se po konci sušicího cyklu automaticky pootevrou dveře myčky, aby nádobí přirozeně doschlo. Odhadovaná roční spotřeba: 234 kWh.



Amica ZWM 628 BED

- A++
- 14 sad
- Senzorický program
- Příborová zásuvka
- 10 l (Eco 50)
- 45 dB(A)

V netradičním černém provedení má ve svém portfoliu volně stojící myčky značka Amica. Model s kapacitou 14 sad nádobí je vybaven senzory čistoty vody, a tak u něj najdete mezi 8 přítomnými programy i jeden automatický s teplotou vody 45 °C až 55 °C. Nechybí ani aktivní systém Turbo Drying pro efektivnější sušení, 3 ostříkova ramena vzhledem k přítomnosti příborové zásuvky nebo odložený start až o 24 h. Ovládání je řešeno na čelním panelu tradičně tlačítky doplněnými o LED displej. Odhadovaná roční spotřeba: 266 kWh.

Beko DFN 38530 X

- A+++
- 15 sad
- Senzorický program
- Příborová zásuvka
- 9,5 l (Eco 50)
- 43 dB(A)

Značka Beko uvedla na trh v kategorii myček v průběhu letošního léta zajímavé novinky, které jsme měli možnost vidět loni na veletrhu IFA. Zajímavé je u nich nepochybně přímočařejší a čistší design. Vybraný model na 15 sad nádobí je poháněn invertorovým motorem ProSmart, nepostrádá senzor čistoty vody (Auto program) a vyznačuje se i systémem Glass Care chránícím sklo před korozí a zešednutím. Dále stojí za pozornost parní péče Steam Gloss, aktivní sušení s ventilátorem, vylepšená ostříkova ramena (spodní obsahuje ještě přidavné rameno AquaIntense), držáky na mytí plechů, vylepšený tvar košů a inovovaná násypka s klouzavými dvířky. Horní koš je výškově nastavitelný ve 3 polohách. Odhadovaná roční spotřeba: 241 kWh.



Bosch Serie 6 SMS68MI06E

- A++
- 14 sad
- Senzorický program
- Příborová zásuvka
- 9,5 l (Eco 50)
- 44 dB(A)

Opravdu žhavá novinka v katalogu značky Bosch se objevila na trhu v průběhu letošního léta. Jde o model střední třídy, ovšem oplývající některými moderními a pokrokovými funkcemi. Kromě invertoru u ní najdete například systém Home Connect pro zapojení spotřebiče do domácí sítě a jeho ovládání, monitoring i diagnostiku pomocí chytrého telefonu nebo tabletu. V kategorii volně stojících myček na trhu mnoho jiných řešení s wi-fi a smart funkcemi nenačnete. Bosch nezapomíná na automatický program, možnost zrychlení programu až o 66 % (VarioSpeed Plus), samostatnou příborovou zásuvku nebo samočištění filtru myčky. Odhadovaná roční spotřeba: 266 kWh.

Brandt DFH15532W

- A+++
- 15 sad
- **Senzorický program**
- **Příborová zásuvka**
- **10 l (Eco 50)**
- **42 dB(A)**

Stálice v nabídce francouzské značky v bílém provedení má čistý design s dotykovým ovládním a displejem. Brandt vsází na koncepci s 2 koši doplněnými o samostatnou zásuvku na příbory. Horní koš je výškově nastavitelný i při plném zatížení. Celkem má uživatel na výběr 7 programů – z toho jeden automatický senzorický s teplotou mezi 45 až 55 °C. Dále pak například program OptiA 60min., intenzivní a speciální pro sklo. Myčka používá invertorový motor a její odhadovaná roční spotřeba je 234 kWh.



Candy CDPM 3T62PRDFX

- A+++
- 16 sad
- **Ovládání přes wi-fi a mobil**
- **Příborová zásuvka i košík**
- **10 l (Eco 50)**
- **43 dB(A)**

Tato myčka se objevila na trhu loni na jaře a patří mezi velmi úsporná řešení, protože spotřebuje ještě o 10 % méně energie, než vyžaduje energetická třída A+++. Její odhadovaná roční spotřeba tak je pouhých 219 kWh. Myčka dále nabízí přídatné ostříkové rameno Perfect Rapid Zone pod spodním košem pro zvýšení účinnosti mytí, funkci automatického pootevření dvířek Smart Door a nabídku 12 programů s možností nastavit dalších 20 cyklů pomocí chytrého telefonu. Stačí k tomu aplikace Simply-Fi od Candy a připojení myčky do domácí wi-fi sítě. Nastavit můžete i míru znečištění nádobí a ovlivnit tak intenzitu programu. Zdůraznit musíme i rekordní kapacitu 16 sad nádobí, která není na trhu ještě úplně běžná.

Electrolux ESF8820RX

- A+++
- 15 sad
- **Senzorický program**
- **Příborová zásuvka**
- **11 l (Eco 50)**
- **40 dB(A)**

Před necelým rokem uvedla značka Electrolux tuto extra tichou myčku na zdejší trh. Se svou hlučností 40 dB(A) patří k nejtisším volně stojícím modelům v prodeji. Spotřebič nabízí vnitřní prostor rozdělený 2 koši a samostatnou příborovou zásuvkou. Mezi programy nechybí ani univerzální automatický s variabilní teplotou mezi 45 °C a 70 °C. Zmíníme také držáky SoftGrip a měkké trny SoftSpikes v horním koši, které chrání křehké sklo před poškozením, nebo technologii AirDry, kdy se po skončení programu pootevrou dvířka o 10 cm a nádobí přirozeně doschne. Volba flexiWash zase umožňuje mýt ve spodním koši silně špinavé nádobí a v horním křehčí kousky, protože se pro každou zónu nastaví odlišný tlak vody. Odhadovaná roční spotřeba energie: 241 kWh.



Gorenje GS66260X

- A+++
- 16 sad
- **Senzorický program**
- **Příborová zásuvka**
- **9,5 l (Eco 50)**
- **45 dB(A)**

Předloni zahájil slovinský výrobce vůbec poprvé vlastní výrobu myček, která je technologicky postavena na platformě prémiové severské značky Asko, již před několika lety koupila. Mezi největší přednosti této myčky patří velká kapacita 16 sad nádobí, již dosahují už pouze myčky Candy a Hoover, funkce pro automatické otevření dvířek po skončení mytí, technologie IonTech eliminující pachy v myčce a přítomnost samostatné příborové zásuvky. Samozřejmostí je potom senzor čistoty vody a s ním spojený automatický program. Kdo používá některé z ekologických řešení pro ohřev vody (sluneční kolektory, termální vrt apod.), může do myčky rovnou vést vodu o teplotě až 70 °C, čímž se sníží spotřeba energie a zkrátí trvání programů. Odhadovaná roční spotřeba: 245 kWh.



Důraz na dokonalou čistotu

Myčky nádobí AEG jsou vyvíjeny a vyráběny s jedinou základní ideou v podobě perfektně umytého nádobí. Inovativní funkce SprayZone u nových modelů AEG FSE63716P a AEG FEE63716PM aktivuje samostatnou zónu, ve které probíhá velice intenzivní mytí. Hravě tak bez předmytí i namáčení odstraní i odolné nečistoty z pánví, hrnců a dalšího nádobí.

Jen málokdy je myčka naplněna ideálním způsobem. Uživatelé se snaží maximálně využít její prostor, což může vést k horším výsledkům mytí. Nikoliv však u nových myček AEG. I natěsně vloženým talířům či větším kusům nádobí se dostane perfektní péče. Přídavné satelitní sprchovací rameno zajistí, že se důklad-

né očisty dočká doslova každý milimetr nádobí uvnitř myčky. Navíc s programem ProZone lze použít v rámci jednoho mycího cyklu odlišné nastavení pro mytí nádobí v horním a spodním koši. Tuto funkci ocení vaši zákazníci, především pokud chtějí mýt odlišné druhy nádobí, jako jsou například skleničky na víno a silně znečištěné talíře. Každému kusu nádobí tak bude poskytnuto mytí i péče přímo na míru.

Současně u modelů FSE63716P a FEE63716PM uvítají technologii AirDry, která během poslední fáze sušícího cyklu otevře na 10 centimetrů dveře myčky a umožní tak proudění okolního vzduchu. Maximalizuje se tak sušící výkon a zároveň se minimalizuje spotřeba energie. Díky přirozenému dosušení nádobí se vyhnete i nepříjemným skvrnám od kapek vody.

Nové myčky AEG jsou v prodeji od letošního jara a můžete je pro své obchody objednávat.

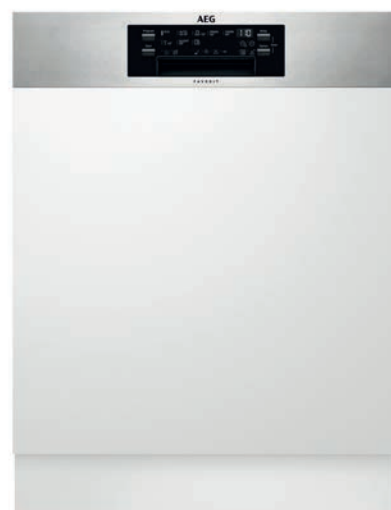

Grundig GNF 41833 X

- A+++
- 14 sad
- Senzorický program
- Příborová zásuvka
- 9,5 l (Eco 50)
- 42 dB(A)

Také značka Grundig zařadila letos v létě do svého portfolia novou volně stojící myčku osazenou inverterovým motorem a ionizátorem IonFresh pro aktivní odstranění zápachu z vnitřku myčky. Myčka se drží minimalistického designu v nerez se zapuštěnými tlačítky a příjemným inverzním displejem. Grundig zdůrazňuje systém GlassPerfect chránící sklo před zešednutím, flexibilní 5polohovou zásuvku na příbory, nastavitelný horní koš ve 3 polohách, řešení pro mytí plechů a ostříkova ramena z kvalitního nerez. Odhadovaná roční spotřeba: 237 kWh.



Hoover HDP 3T60PWDFW

- A+++
- 16 sad
- Senzorický program
- Příborová zásuvka a košík
- 10 l (Eco 50)
- 41 dB(A)

Z nabídky značky Hoover jsme do přehledu vybrali myčku s extra velkou kapacitou 16 nádobí a možností připojení do domácí wi-fi sítě. Pomocí technologie One Fi pak můžete myčku ovládat, nastavovat a diagnostikovat na dálku pomocí chytrého telefonu. Myčka má v základu 12 programů včetně automatického a umožňuje výběr dalších 20 v aplikaci. Zajímavý je nesporně parní program pro citlivé mytí křehkého nádobí. Mezi další funkce patří automatické otevření dvířek po skončení programu a režim Action Pro (optimalizace intenzity mytí dle potřeby). Pod spodním košem se nachází ostříkova rameno s přidávanou částí pro zvýšení efektivity mytí. Myčka je ještě o 10 % úspornější, než vyžaduje energetická třída A+++, takže její odhadovaná roční spotřeba dosahuje pouze 219 kWh.

Indesit DFP 58T94 Z NX

- A++
- 14 sad
- Senzorický program
- Košík na příbory
- 9 l (Eco 50)
- 44 dB(A)

Tato nově uvedená myčka vychází z již prodávané a loni uvedené platformy eXtra Hygiene. Ve výbavě proto najdete i speciální příslušenství pro mytí dětského nádobí, hraček a dalších potřeb, jímž se právě tato řada vyznačuje. Při volbě programu Baby Care navíc myčka odstraní až 99,999 % bakterií. Ve výběru programů nechybí 2 automatické (senzorické) programy (intenzivní a normální) a rychlý 40minutový cyklus. Odhadovaná roční spotřeba: 265 kWh.



Miele G 4930 SC Front Jubilee

- A++
- 14 sad
- Senzorický program
- Příborová zásuvka
- 9,9 l (Eco 50)
- 45 dB(A)

Premiová německá značka se samozřejmě zaměřuje hlavně na vestavné myčky, ale několik volně stojících modelů dodává na trh také. My jsme do přehledu zvolili model v nerez s jednoduchým ovládáním a displejem, který obsahuje samostatnou příborovou zásuvku. Myčka je dokonce připravena pro připojení teplé vody, což se vyplatí v případě, že zákazník používá sluneční kolektory nebo jiný ekologický ohřev. V programech najdeme jak automatiku, tak například intenzivní mytí při nadstandardně vysoké teplotě 75 °C. Odhadovaná roční spotřeba: 266 kWh.

TECHNOLOGICKÝ NÁSKOK MYČEK WHIRLPOOL

+ PRVNÍ
INFORMACE
O CHYSTANÝCH
NOVINKÁCH!

Whirlpool

Značka Whirlpool patří dlouhodobě mezi velké inovátory v oblasti mytí nádobí. Většina jejích myček používá inteligentní systém 6. smysl, který optimalizuje mycí proces podle dané náplně, a přidává další pokročilé funkce. Například intenzivní mytí PowerClean nebo aktivní sušení PowerDry.

Inteligentní mytí se systémem 6. smysl

Ikonou technologického fondu společnosti Whirlpool je samozřejmě takzvaný 6. smysl. V případě myček se jedná o senzor čistoty vody, který na základě prvního oplachu nádobí pozná míru jeho zašpinění a vhodným způsobem nastaví celý mycí cyklus. Uživatel myčku pouze spustí a vše ostatní už je na ní. Délka mytí a jeho intenzita se určí právě až po prvním oplachu nádobí.

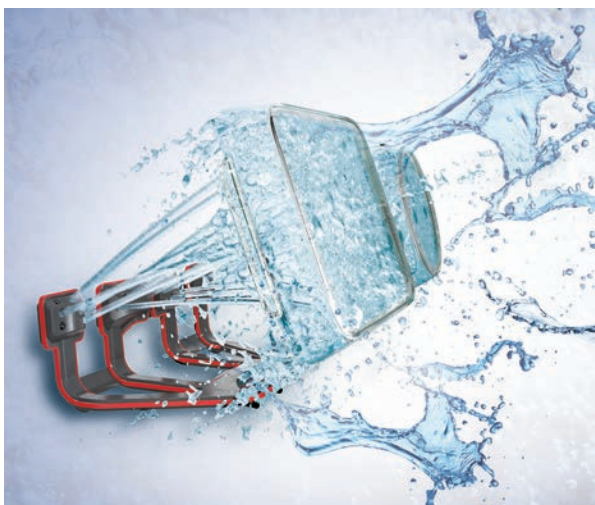

PowerClean

Vybrané modely myček Whirlpool nabízejí systém PowerClean tvořený 28 vysokotlakými tryskami v zadní části myčky. Trysky jsou určeny k mytí připálených hrnců a pánví ve spodním koši. Navíc jsou směřovány tak, aby uživatel nádobí nepokládal vodorovně a umístil ho vertikálně. Tím šetří místo a do myčky se vejde mnohem víc věcí.

PowerDry

Dlouhé roky platilo, že myčky nejsou schopné nádobí zcela usušit. Statický ohřev vzduchu ne vždy stačil, obzvláště u plastových věcí. Aktivní sušení pomocí ventilátoru a teplého vzduchu, na který se váže vlhkost a je odváděna z mycího prostoru, je výrazně efektivnější. Kapky tak nezůstávají většinou ani na plastu. Na běžném nádobí vůbec.

3 produktové typy

Ze zajímavých myček z nabídky společnosti Whirlpool se v případě plně integrovaných modelů podívejte blíže na ten s označením WIF 4043 DLGT E a kapacitou 14 sad nádobí. Kombinuje totiž 6. smysl PowerClean Pro s aktivním sušením PowerDry a ve výbavě nepostrádá samostatnou příborovou zásuvku či LED osvětlení vnitřního prostoru. Ovládání je plně dotykové. Myčka pracuje v energetické třídě A+++ se spotřebou 9,5 l vody na standardní mycí cyklus. Alternativou je další vestavná myčka s předním panelem nesoucí označení WBO 3T333 DF I, která spadá také do energetické třídy A+++, používá trysky PowerClean Pro, aktivní sušení a pojme 14 sad nádobí. A pokud byste měli zákazníkům doporučit model volně stojící, nepochybně je zaujme připravovaná myčka WFF 4033 DLGT X



Myčka Whirlpool WFF 4033 DLGT X s novým ovládáním pomocí barevného dotykového displeje dorazí na trh v listopadu

– energetická třída A+++; 14 sad nádobí; třetí příborová zásuvka; PowerClean, PowerDry a ovládání pomocí barevného dotykového displeje i přes mobilní telefon (myčku půjde připojit k wi-fi). Předpokládaná dostupnost je listopad 2018.



Nová řada Supreme Clean již na podzim

Společnost Whirlpool aktuálně připravuje uvedení nové generace myček v šířce 45 cm. První modely by měly na trh dorazit v průběhu letošního podzimu. Přestože půjde o úzké myčky, nabídnou díky inovativnímu řešení kapacitu na 10 sad nádobí. Najdete v nich například i vylepšené trysky Power Clean Pro, díky kterým půjde mýt hrnce a pánve ve vertikální poloze. Samozřejmostí bude přítomnost technologie 6. smysl a nově u úzkých myček aktivní sušení PowerDry. Novinkou pak bude funkce automatického otevření dveří po skončení mytí, aby nádobí přirozeně doschlo, plnohodnotná příborová zásuvka a spotřeba pouhých 6 l vody na cyklus. K dispozici budou jak vestavné, tak volně stojící modely.

Philco PDA 15103 X

- A+++
- 15 sad
- Senzorický program
- Příborová zásuvka
- 9 l (Eco 50)
- 39 dB(A)

Nerezová myčka Philco s velkým LCD displejem používá 10 programů a 6 mycích teplot. Navíc 3 programy jsou automatické, takže u nich probíhá optimalizace spotřeby i nastavení podle stupně zašpinění nádobí. Rozdíly mezi autoprogramy jsou v rozsahu teploty vody. Z další programové výbavy stojí za pozornost rychlé 18minutové nebo 30minutové mytí. Uvnitř myčky se nacházejí 2 koše a samostatná příborová zásuvka (s upravitelnou šířkou). Spodní koš obsahuje ještě odnímatelnou policiku v zadní části. Pro větší flexibilitu přidává Philco i klasický košík na příbory. Myčka je velmi tichá – za chodu její hlučnost nepřekračuje 39 dB(A), což je u volně stojících modelů dokonce rekordní hodnota.



Siemens IQ300 SN236I04ME

- A++
- 14 sad
- Senzorický program
- Příborová zásuvka
- 9,5 l (Eco 50)
- 44 dB(A)

Ve středním cenovém segmentu myček řady iQ300 uvedla značka Siemens na jaře na trh tento model s invertorovým motorem a spotřebou v energetické třídě A++. Myčka vybavená samostatnou příborovou zásuvkou používá senzory čistoty vody. Informace z nich využívá při použití programu auto 45–65 °C. Samozřejmě přidává výrobce ještě další programy, jako intenzivní 70 °C, hodinový 65 °C nebo pro mytí skla při 40 °C. Zajímavé jsou 3 volitelné funkce – varioSpeed Plus (zrychlení programu až o 66 % se stejným výsledkem mytí), intensiveZone (zvýšení tlaku vody při ostříku spodního koše) a extra sušení (vyšší teplota pro vysušení vody i z plastového nádobí).

Romo RVD6020XA+++

- A+++
- 15 sad
- Senzorický program
- Příborová zásuvka
- 9 l (Eco 50)
- 42 dB(A)

Další aktuální novinkou v přehledu je myčka české značky Romo, která je v kategorii mytí poměrně nově. Myčka se řadí do středního cenového segmentu a vyznačuje se zajímavou výbavou v podobě automatického programu, aktivního sušení pomocí ventilátoru, automatického otevření dvířek po ukončení programu či přídatné trysky Direct Wash pro mytí skla a šálků a přídatného mycího ramene Triple Wash pro mytí silně zašpiněného nádobí ve spodním koši. Navíc má myčka bezkartáčový, tedy invertorový motor a nízkou hlučnost na úrovni 42 dB(A). Odhadovaná roční spotřeba: 239 kWh.



Whirlpool WFP 4032 PTG X

- A+++
- 14 sad
- Senzorický program
- Košík na příbory
- 9 l (Eco 50)
- 42 dB(A)

V závěru loňského roku se objevila v nabídce značky Whirlpool tato nerezová myčka s černým ovládacím panelem. Mezi její hlavní přednosti patří senzorické mytí pomocí technologie 6. smysl a volitelná funkce PowerClean Pro s přídatnými vysokotlakými tryskami pod spodním košem. Důležitý je i systém aktivního sušení Turbo Dry pomocí ventilátoru nebo extra tichý noční program, který sníží hlučnost až na úroveň 39 dB(A). Odhadovaná roční spotřeba: 237 kWh.



Domácí spotřebiče Siemens na dosah. Odkudkoliv

S aplikací Home Connect vás budou i domácí práce víc bavit

Mytí nádobí či péče o prádlo nezávisle na čase a prostoru. Zní to jako sci-fi? Podívejte se, jak se může váš každodenní život změnit už dnes. Díky spotřebičům Siemens, které v sobě skrývají ty nejpokročilejší technologie, budou domácí práce jednodušší, ovládání zábavnější, zbude vám více volného času na to, co máte rádi, a otevrou se vám i úplně nové možnosti.

Co je Home Connect?

S technologií Home Connect můžete jednoduše ovládat i kontrolovat domácí spotřebiče přes chytrý telefon nebo tablet. Speciální aplikace neslouží jenom jako dálkové ovládání. Spotřebiče je samozřejmě možné na dálku zapínat, vypínat, vybírat programy nebo kontrolovat, jak dlouho běží. Aplikace ale obsahuje také spoustu praktických rad a tipů na míru danému spotřebiči nebo informace o vhodném příslušenství, stavu vašich zařízení a technické podpoře v případě závady.

Jak to funguje u myčky nádobí?

Nejste si jistí, který program byste měli zvolit? Nechte rozhodnutí na myčce nádobí. Stačí postupovat podle návodu v aplikaci a spotřebič sám podle zadaných informací vybere ten nevhodnější program. S aplikací Home Connect navíc

získáte užitečné tipy pro používání nebo informace o spotřebě vody i energie. Myčka zašle na chytrý telefon nebo tablet upozornění, že domyla, ale také například že dochází leštidlo nebo tablety. Brzy bude možné chybějící prostředky rovnou i online objednat.

Chcete si to sami vyzkoušet?

Přijďte se přesvědčit do unikátního Brand Experience Center společnosti BSH – jedinečného zážitkového centra věnovaného výhradně domácím spotřebičům. Nejen spotřebiče s Home Connect si můžete prohlédnout a vyzkoušet na adrese Radlická 350, Praha 5 (www.brandexperiencecenter.cz). Přijďte a seznamte se s budoucností. Uvidíte, že už potom nebudete chtít nic jiného.

Více na www.siemens-home.bsh-group.com/cz

TIP: Volně stojící myčka nádobí Siemens iQ700 SN278I36TE

Díky systému brilliantShine se sušením Zeolith® dosáhnete výjimečně zářivého a suchého skla, funkce varioSpeed Plus zase zajistí až 3x rychlejší mytí a sušení při zachování dokonalých výsledků.

S emotionLight si můžete nastavit osvětlení vnitřního prostoru myčky a díky aplikaci HomeConnect lze myčku kontrolovat a nastavovat kdykoli a kdekoli pomocí mobilního telefonu nebo tabletu.



Skupina BSH je držitelem licence k ochranné známce Siemens AG

www.siemens-home.bsh-group.com/cz/

SIEMENS

DETAILNÍ POHLED NA NOVOU ŘADU MYČEK BEKO PREMIUM

PRÉMIOVÁ PÉČE O VAŠE NÁDOBÍ



SMOOTHMOTION+™
KOŠ PRO SNADNÉ
A TICHÉ POUŽITÍ

DOTYKOVÝ DISPLEJ
SPOJENÝ S ÚCHOPEM
PRO OTEVŘENÍ MYČKY

UMYJE AŽ 15 SAD NÁDOBÍ
DÍKY NOVÉMU TVARU
VNITŘNÍCH DVEŘÍ A PŘI
STEJNÉM ROZMĚRU MYČKY

PROSMART™
INVERTOROVÝ MOTOR
S 10 LETY ZÁRUKY PRO
SPOLEHLIVÝ A ÚSPORNÝ
PROVOZ

SILNĚJŠÍ MATERIÁL
POUŽITÝ PRO KOŠE
ZARUČUJE JEJICH LEPŠÍ
STABILITU A ODOLNOST

AUTODOSING
ZÁSOBNÍK PRO ÚSPORU
ČASU I PENĚZ

INOVOVANÝ TVAR
KOŠŮ PRO LEPŠÍ
ROZMÍSTĚNÍ NÁDOBÍ
A DOKONALEJŠÍ SUŠENÍ

PŘÍDAVNÉ RAMENO
AQUAINTENSE®
A ROBUSTNÍ SPRCHOVACÍ
RAMENA PRO PERFEKTNÍ
ČISTOTU BEZ PŘEDMÝVÁNÍ

EVERCLEAN™
FILTR PRO STÁLE
ČISTOU MYČKU

NOVÝ DESIGN

Nová řada myček Beko Premium se pyšní moderním vzhledem, který jde ruku v ruce s precizním zpracováním materiálů. Vyniká minimalistickým designem a tím pádem i kompatibilitou s nejrůznějšími designem kuchyní. Hlavním prvkem je dotykový displej spojený s úchopem pro otevření dveří myčky. Ten zaručuje jednoduchost ve vzhledu, ale i v použití.

NOVÉ FUNKCE

S jednoduchým designem přichází i jednoduché použití. Díky speciálnímu ramenu Aqualintense® umyje myčka i nejspínavější nádobí bez nutnosti ručního předmytí. Horní koš SmoothMotion+™ lze snadno a tiše vyjmout, i když je plný nádobí, a pro opravdové zjednodušení používání je tu zásobník AutoDosing, který stačí jednou měsíčně naplnit mycím prostředkem a vše si už pak dává sám. Jedině, co tak budete muset udělat, je vložit špinavé nádobí a vyndat perfektně čisté.

beko



AquaIntense® rameno

Speciální přídavné mycí rameno

RAMENO AQUAINTENSE® UMYJE NEJŠPINAČEJŠÍ NÁDOBÍ AŽ 5X LÉPE NEŽ PROGRAM INTENSIVE. DÍKY JEHO SPECIÁLNÍM TRYSKÁM A VYSOKÉMU TLAKU VODY TAK NENÍ NUTNÉ NÁDOBÍ DRHNOUT, ANI PŘEDÝMVAŤ.

ProSmart™ invertorový motor s 10 lety záruky

Spolehlivý provoz, dlouhá životnost

KVALITNÍ MOTOR MYČEK BEKO PREMIUM ZAJIŠŤUJE TICHÝ PROVOZ, DLOUHOU ŽIVOTNOST A ÚSPORU ENERGIE.





15 sad nádobí

Kapacita naplnění myčky

DÍKY NOVÉMU VNITŘNÍMU TVARU DVEŘÍ A LEPŠÍMU USPOŘÁDÁNÍ KOŠŮ UMYJÍ MYČKY BEKO PREMIUM AŽ 15 SAD NÁDOBÍ NAJEDNOU PŘI ZACHOVÁNÍ STEJNÝCH VNĚJŠÍCH ROZMĚRŮ.

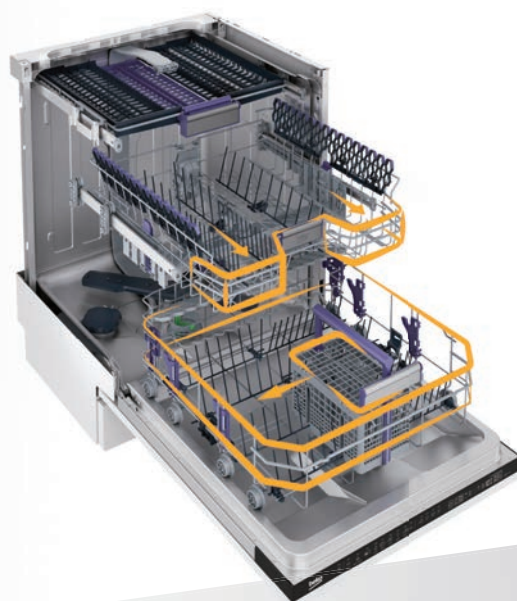

SmoothMotion+™ koš

Horní koš se snadnou manipulací

INOVOVANÉ POJEZDY HORNÍHO KOŠE UMOŽŇUJÍ SNADNOU A TICHOU MANIPULACI I S PLNÝM KOŠEM NÁDOBÍ.



AutoDosing

Automatické dávkování mycího prostředku

MYCÍ PROSTŘEDKY STAČÍ DOPLNIT JEDNO ZA MĚSÍC. MYČKA SI PAK PRO KAŽDÝ PROGRAM SAMA DÁVKUJE POTŘEBNÉ MNOŽSTVÍ, ČÍMŽ ŠETŘÍ ČAS I PENÍZE.

EverClean™ filtr

Samočistící filtr myčky

FILTR, KTERÝ STAČÍ VYČISTIT JEN PÁKRÁT DO ROKA, SE PŘI KAŽDÉM MYTÍ ČISTÍ SÁM POMOCÍ TRYSEK. DÍKY TOMU ZŮSTÁVÁ NÁDOBÍ I MYČKA PERFEKTNĚ ČISTÁ A BEZ PRÁCE.



VOLNĚ STOJÍCÍ VELKÉ ELEKTROSPOTŘEBIČE NA ČESKÉM TRHU PODLE GfK

TRŽBY ZA DEVĚT SLEDOVANÝCH SKUPIN BÍLÉHO ZBOŽÍ¹ VYKAZUJÍ VE SLEDOVANÝCH ODBYTOVÝCH CESTÁCH² RŮST – ZA LOŇSKÝ ROK SE ZVEDLY O 6 %, ZA PRVNÍ ČTVRTINU LETOŠNÍHO ROKU³ O 5 %. V UVEDENÉM OBDOBÍ SE VOLNĚ STOJÍCÍ SPOTŘEBIČE PODÍLELY NA CELKOVÉM OBRATU SEKTORU ZE 71 %.

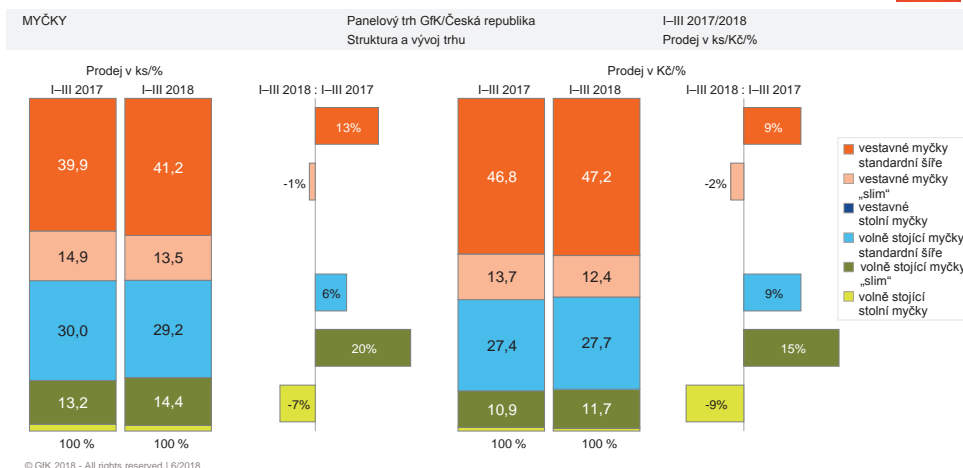

V první čtvrtině letošního roku stoupla hodnota prodeje za volně stojící sortiment meziročně o 6,5 %, zatímco vestavby rostly (na rozdíl od výsledků za celý loňský rok) nižším tempem – o necelá 2 %. Dvouciferný nárůst v hodnotě zaznamenaly v prvním kvartálu z volně stojících spotřebičů sušičky a těsně s 10% přírůstkem také myčky. Ty se na celkovém obratu volně stojících výrobků podílely 7 %, přičemž největší díl z něj zajistily pračky a chladničky s kombinacemi. Kupující investovali v prvním kvartálu letoška do volně stojícího spotřebiče v průměru⁴ částku 8 300 korun.

Myčky

Poptávka po myčkách se za první tři měsíce letošního roku zvýšila meziročně o 9 %, přičemž o 6 % narostla u volně stojících myček

60cm šíře a o pětinu se zvedla u modelů slim. Z celkového počtu prodaných myček v období letošního ledna až března tvořily volně stojící modely 45 %.

Za volně stojící myčky standardní šíře zaplatili kupující v první čtvrtině tohoto roku průměrně 9 800 korun, což bylo o 250 korun více než před rokem. Cenový průměr se zvedl – a to navzdory nárůstu poptávky po nejlépeším sortimentu do 7 500 tisíc korun, protože prodej dražšího sortimentu rostl ještě výrazněji.

Do volně stojících myček slim investovali kupující v prvním kvartálu průměrně 8 400 korun – tedy zhruba o 300 korun méně než ve stejném období předchozího roku. O meziroční snížení průměrné ceny se zasloužil významný nárůst prodeje sortimentu v ceně do 7 500 korun.

Mrazničky na českém trhu podle GfK

Mrazničky ve sledovaných obytových cestách stagnují. Za loňský rok se tržby snížily o 1 %, letos v prvním čtvrtletí drobně vzrostly – v řádu desetin procenta. Průměrná cena mrazniček se za leden až březen letošního roku mírně zvedla – na částku zhruba 8 100 korun.

Truhlicové mrazničky se na celkové poptávce za první letošní kvartál podílely 35 %. Na trhu vedly z volně stojícího sortimentu skříňové typy s výškou přes 90 cm, které odpovídaly za 37 % celkového objemu prodeje, skříňové modely do 90 cm pokryly zhruba čtvrtinu trhu. Vestavný sortiment se na prodeji v kusech podílel 2,5 %, v hodnotě necelými 5 %, meziročně v objemu i hodnotě dvouciferně narostl.

Zhruba každá desátá mraznička se v prvních třech měsících 2018 prodala v energetické třídě A+++; přičemž podíl tohoto sortimentu se v meziročním srovnání zvedl o 2 procentní body. S technologií no-frost se prodalo už 16 % celkového objemu mrazniček, což obrátově odpovídalo za necelých 30 % trhu.



Zdroj:
Zdeněk Bárta,
Market Insights Director CZ&SK, GfK Czech

GfK Czech, oddělení Market Insights, kontinuálně monitoruje trh se zbožím dlouhodobé spotřeby v České republice a na Slovensku metodou panelového výzkumu. Jeho základem jsou pravidelně zjišťované údaje o prodeji konečnému spotřebiteli ze stálého reprezentativního vzorku maloobchodních prodejen. Více na www.gfk.com/cz, případně kontaktujte Zdeňka Bártu, Market Insights Directora CZ&SK (zdenek.barta@gfk.com).

¹ Sledované skupiny: pračky, sušičky, sporáky a vestavné trouby, varné desky, odsavače par, myčky nádobí, chladničky a kombinace, mrazničky a mikrovlnné trouby.
² Elektroprodejny, nesespecializované prodejny (hypermarkety, Cash & Carry, obchodní domy, nesespecializované čistě internetové prodejny a IT prodejny).
³ Meziroční srovnání odpovídá období I-III 2018 vs. I-III 2017, není-li uvedeno jinak.
⁴ Vážena počtem prodaných kusů, zaokrouhlena na stovky korun.

Myčka nádobí, kterou si zamilujete



Model HDP 3T60PWDFX



Nekonečný svět extra možností

Díky aplikaci Wizard můžete nyní zůstat v kontaktu s vaším domovem a to i tehdy, pokud nejste doma. Pomocí připojení spotřebiče Hoover k aplikaci, jej můžete ovládat na vašem telefonu či tabletu a získat tak nekonečně mnoho možností. Vyberte si ze spotřebičů s připojením přes Wifi, či pomocí technologie NFC. Stáhněte si aplikaci Wizard, vytvořte si zde profil a objevte další možnosti používání vaší myčky.



Největší síla proti nečistotám

Power Wash je inovativní třetí oštrikovací rameno se 4x větším průtokem vody během mytí a dvojitou fází mytí, díky kterým odstraníte i tu nejodolnější špínu. Je umístěné na dně vany a je tedy ideální pro silně znečištěné hrnce a pánve.

POWER WASH



Už žádný nepříjemný zápach

Také po skončení mycího cyklu otevíráte dvířka u myčky? Nyní již nemusíte. Díky nové funkci Auto Open vaše nová myčka Hoover otevře dvířka sama, v kontrolovatelné vzdálenosti, tak aby vycházející pára neponičila okolní nábytek. Tím se mimo jiné zbavíte i rizika nepříjemného zápachu, který vzniká při delším ponechání zavřených dveří.

AUTOMATICKÉ OTEVŘENÍ DVÍŘEK



Maximální ticho

Tichý motor Power Drive zaručuje nejnižší spotřebu a velice nízkou hladinu hluku 41 dB(A), takže si jejího provozu ani nevšimnete.

TICHÝ MOTOR



Amica brzy uvede dva nové modely myček



Značka Amica chystá rozšíření své nabídky vestavných myček, a to jak v kategorii úzkých 45cm, tak standardních 60cm. Moderními funkcemi a technologiemi vybavené novinky se zařadí po bok stávajících modelů a dohromady vytvoří ještě pestřejší a zajímavější paletu řešení pro vaše zákazníky.

Amica odjakživa vsází ve své strategii na výrobky s vynikajícím poměrem cena/výkon a na tom se nic nemění ani v případě jejích myček. V kategorii okolo 10 000 Kč patří mezi nejlépe vybavené na trhu, vybrané modely disponují funkcemi, jako je aktivní sušení pomocí ventilátoru, automatické programy nebo indikace provozu plně integrované myčky světelným bodem na podlaze.

Nadcházející novinky

Mezi cenově dostupnější modely řadíme myčku **Amica MP 616 AGW v šířce 60 cm**, která by se měla dostat na trh v průběhu podzimu nebo na začátku zimy. Jde o model s kapacitou na **12 sad nádobí** a spotřebou vody ve standardním programu 11,5 litru. Plně integrovaná novinka pracuje v energetické třídě A++ a nabízí 6 mycích programů včetně intenzivního 60°C, úsporného 46°C, krátkého 40°C nebo 60minutového s teplotou vody 60 °C. Důležité je zmínit

možnost **zónového mytí** a přítomnost systému Hot Air pro pasivní sušení zbytkovým teplem bez ventilátoru. Tento způsob sušení nádobí je výrazně účinnější a zbaví kapek i většinu plastového nádobí. Odhadovaná roční spotřeba myčky je 259 kWh.

Druhou připravovanou plně vestavnou myčkou je model **Amica MP 416 AGW s šířkou 45 cm**, který pojme **9 sad nádobí** a pracuje v energetické třídě A++ (odhadovaná roční spotřeba je 197 kWh). Na jeden standardní mycí



cyklus potřebuje myčka 8,5 litru vody. I zde nalezneme 6 mycích programů, vysoce účinný systém sušení Hot Air a funkci zónového mytí.

Obě myčky jsou vybaveny dětskými zámky, ukazateli soli a leštidla a funkcí odloženého startu až o 24 hodin.



Aktuální nabídka s prémiovou výbavou

Ze současného portfolia již nabízených myček, které jsou ihned k dispozici k dodání pro vaše obchody a kuchyňská studia, byste měli zákazníkům v kategorii 60cm modelů doporučit zejména ten s označením **Amica MI 638 AEBLDS** s kapacitou 14 sad nádobí, samostatnou příborovou zásuvkou, 3 úrovněmi ostříku a energetickou třídou A+++ (odhadovaná roční spotřeba 237 kWh). Tento plně integrovaný model také disponuje senzory čistoty vody a nabízí automatický program doplněný o dalších 7 přednastavených mycích cyklů. Ve standardizovaném cyklu spotřebuje myčka 10 l vody. Samozřejmostí je **zónové mytí, pasivní sušení Hot Air a nízká hlučnost na úrovni 45 dB(A)**. Třešničkou na dortu je nepochybně indikace chodu myčky projekcí světelného bodu na podlahu či vnitřní osvětlení. A zapomenout nesmíme ani na to, že má myčka bezkartáčový motor, díky němuž je tišší, úspornější a spolehlivější.

Z 45 cm širokých myček potom doporučujeme model **Amica MI 428 AEBLDS**, schopný umýt najednou až **10 sad nádobí při spotřebě 8,5 l vody** ve standardním mycím cyklu. Na ten ale spoléhat nemusíte, protože má myčka celkem 8 programů včetně jednoho automatického optimalizovaného dle informací ze senzoru čistoty vody. I tato myčka nabízí pasivní sušení Hot Air, indikaci chodu světelným bodem Blue dot, samostatnou příborovou zásuvku či osvětlení vnitřního prostoru. Pracuje v energetické třídě A++ s odhadovanou roční spotřebou 211 kWh a při hlučnosti pouze 45 dB(A).

www.amica-group.cz

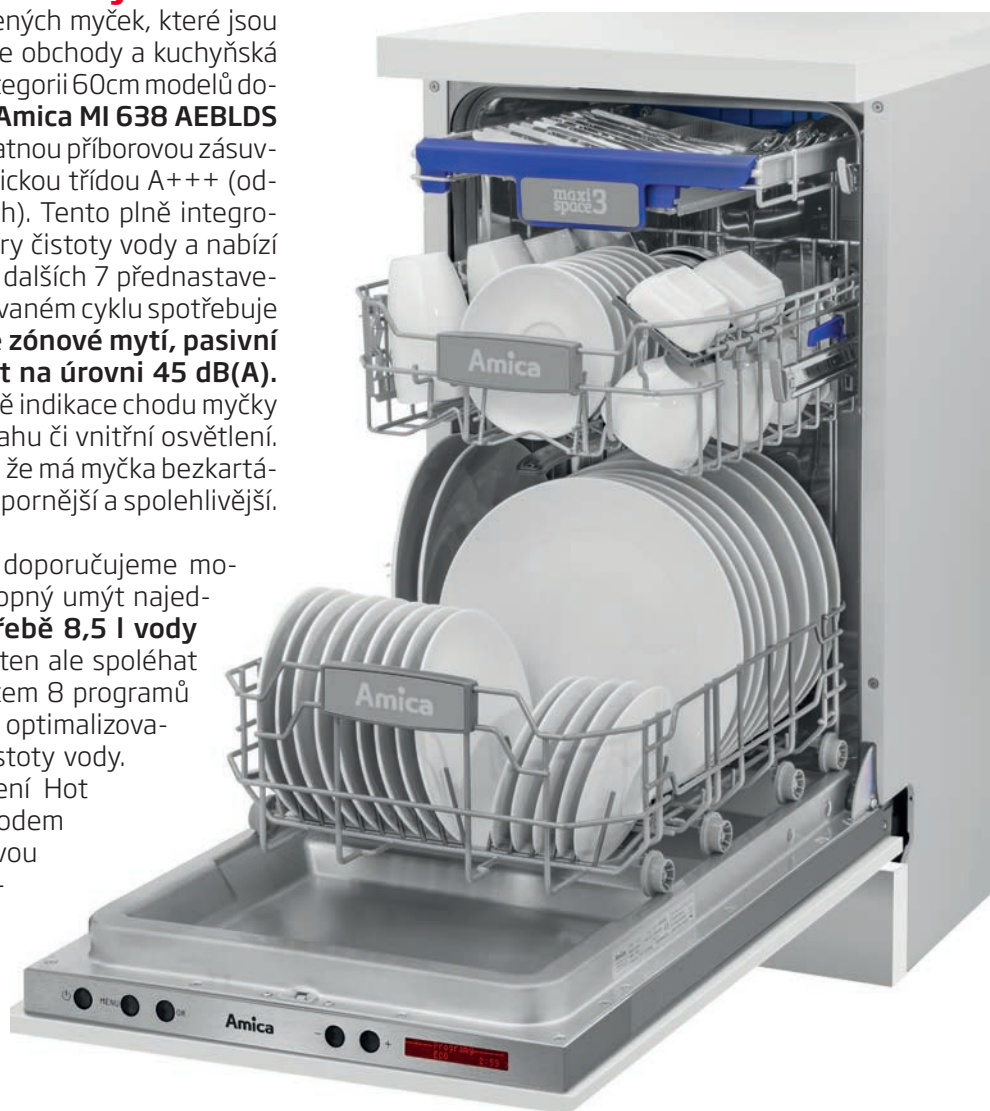

Příchod nových energetických štítků se přiblížil.

Dočkáme se v roce 2020, nebo až o rok později?

Evropská unie již několik let pracuje na přípravě nových energetických štítků, které by měly vyřešit aktuální problémy s tím, že příliš mnoho nových produktů dosahuje, nebo dokonce překonává aktuální nejušpornější třídu A+++ . Stupnice by se měla vrátit pouze k písmennému označení tříd od A po G, přičemž zpočátku by většina produktů nedosahovala na třídy A ani B. Zajištěna má být minimálně desetiletá životnost štítků a větší rozvrstvení produktů mezi jednotlivé třídy.



Součástí prezentace organizace ECOS jsou grafy ukazující podíl pravek a chladnic v jednotlivých energetických třídách v roce 2015. V obecné rovině pak uvádí ECOS předpokládané podíly v kategorii domácích spotřebičů v rámci nových energetických štítků, kde kategorie A nedosahuje zpočátku žádný produkt.

Přestože je systém energetických štítků velmi užitečný a žádný lepší zatím nikdo nevymyslel, od počátku se s ním Unie tak trochu střelila do vlastní nohy. Proč? Jednoduše proto, že v něm sama vytvořila určitý chaos, když ho kolem roku 2010 začala měnit a přidala třídy A+, A++ a A+++ , v některých případech v době, kdy i nejušpornější třída A+++ byla v podstatě překonána a výrobci začali tento fakt dávat najevo označením, o kolik procent je jejich produkt úšpornější než právě třída A+++ . Bylo proto jen otázkou času, než odpovědným osobám v Bruselu dojde, že to takhle dál nejde. Proces přípravy nových štítků, při němž se už Unie poučila ze starších chyb, se dal do pohybu. Řeší se spousta detailů i to, jakým způsobem by měl systém naběhnout na trh, jak dlouho by měla trvat přechodová fáze a zda se novinka u vybraných kategorií spustí už v roce 2020, nebo až v roce 2021.

Co nové štítky přinesou?

Štítky budou graficky odlišné, aby byly už při letmém pohledu rozlišitelné od dosavadních štítků. Informace na nich by se měnit neměly, i když v některých kategoriích k vylepšením dojít může. Hlavní novinkou je již zmíněný návrat ke třídám A až G, kdy lze očekávat, že zpočátku budou nejušpornějšími spotřebiči ty ve třídě C nebo B.

Jakých kategorií se budou týkat?

Nové štítky se neobjeví úplně ve všech produktových kategoriích. První vlna se bude týkat chladicí techniky, praček, pračkosušiček, myček, televizorů a lamp. Pokud vám ve výčtu schází sušičky prádla, vězte, že o nich ještě definitivně rozhodnuto nebylo. V jejich kategorii došlo nástupem technologie tepelného čerpadla ke skokovému poklesu spotřeby, nicméně již několik let se drží ve třídách A++

a A+++ bez výrazného snížení spotřeby u nových modelů.

Každopádně s druhou vlnou se počítá nejspíše do roku 2025 a měly by do ní spadat trouby, odsavače par, domácí klimatizace či vysavače. Ale například ohřívačům vody by měly stávající štítky vydržet až do roku 2030.

V jaké fázi příprava štítků je?

Nová regulace leží ke konečnému schválení Evropskou radou a celý trh v současnosti čeká, jaké termíny náběhu na trh budou definitivně schváleny.

Organizace, jako je například CECED CZ, samozřejmě o přicházejících změnách vědí a jsou na ně připraveny. Konkrétně CECED CZ chystá informační kampaně jak pro prodejce, tak pro koncové zákazníky. Jejich spuštění závisí na konečném rozhodnutí, kdy začne nový systém platit.



Ve většině domácností už je dnes myčka nádobí nepostradatelným pomocníkem. Jak ovšem vybrat tu správnou myčku? Jak se o vybranou myčku správně starat, aby plnila své úkoly správně po dlouhou dobu? To jsou otázky, které si mnohdy nepokládáme, a výsledkem bývá zklamání ze zakoupeného přístroje.

Prvotním **rozhodujícím faktorem je prostor**, kam ji chceme umístit. **Philco**, stejně tak jako všichni ostatní výrobci myček nádobí, má ve svém sortimentu volně stojící myčky nádobí **v šířce 60 cm a 45 cm**. Nad to ještě stolní myčku nádobí, která má svého specifického zákazníka. Druhým parametrem určujícím výběr myčky je **počet sad nádobí**, které je myčka schopna umýt za jeden mycí program. Philco je schopno nejen v tomto úhlu pohledu na myčky nádobí nabídnout to nejlepší, co na trhu je. Naše volně stojící myčky nádobí **jsou schopny umýt až 15 sad nádobí** v jednom mycím programu, respektive až 11 sad nádobí v případě úzkých 45cm širokých myček. To, že nabízíme provedení nerez a bílá, považujeme za samozřejmost.

Dalším faktorem, který rozhoduje o vybraném modelu myčky nádobí je její **rychlost**. Mnoho zákazníků si vybere myčku podle délky jejího nejrychlejšího programu. Při jeho použití však většinou přichází velké zklamání. Nádobí je sice umyté, ne však suché. Tyto uživatele umí Philco naprosto uspokojit. Má ve svých

myčkách program **1HODINA**. Tento program umí během necelé hodiny nádobí **nejen umýt, ale i usušit**. Toto platí, pokud uživatel použije prášek do myčky, nikoli tabletu, která jak známo prodlužuje mycí program o cca 20 minut. Stejně tak může být tento program prodloužen o několik málo minut v místech s velmi tvrdou vodou. Philco je jedním z nemnoha výrobců myček s nejrychlejším možným programem.

Velkým problémem myček nádobí bývá jejich pevné **vnitřní uspořádání**. Umýt talíře o velkém průměru bývá problém. Ne tak v myčkách Philco. Díky systému **EASY RACK**, který umožňuje jednoduché výškové nastavení středního koše, je v myčkách Philco možné umýt i **talíře až o průměru 31 cm**. Stejně tak je možné zvolit jednoduchým sklopením trnů, zda potřebuji ve spodním koši umývat talíře, nebo jejich sklopením vytvořit rovnou plochu pro umývání hrnců, pekáčů atd. Jestliže uživatel potřebuje umýt tzv. černé nádobí, může zároveň s ním umývat křehké sklo. A to díky programu **DVOJÍ MYTÍ 65 °C**. Tento speciálně nastavený program umožňuje mytí více znečištěného nádobí ve spodním koši a choulostivého nádobí například sklenic na víno v horním koši zároveň, v jednom programu. V tomto programu myje spodní rameno více znečištěné nádobí vyšším tlakem vody, střední rameno umývá nádobí choulostivé, méně znečištěné nižším tlakem vody, tak aby nedošlo k jeho poškození. Myčky Philco tak umí umývat různé typy nádobí v jednom programu a to s maximální péčí.

Samostatnou kapitolou je uložení příborů. Dnes již není výjimkou myčka šířky 60 cm s příborovou přihrádkou. **Philco** ovšem **nabízí** komfortní **příborovou přihrádku** i v některých svých **modelech o šířce 45 cm**. Nejen tímto faktorem se naše myčky řadí mezi TOP produkty ve své kategorii.

O myčku je důležité dobře pečovat. Řada zákazníků si stěžuje, že po velmi krátké době myčka přestala dobře umývat a zapáchá. Příčina bývá většinou velmi jednoduchá. Zapomínáme čistit tukový mikrofiltr. Ten by měl být čistěn pro spolehlivou funkci přístroje po každém mytí. A to u všech výrobců myček nádobí. Nicméně náš model myčky **PD 123 iOPEN** je vybaven antibakteriálním tukovým filtrem, který brání usazování a množení bakterií na tomto mikrofiltru. To sice neznamená, že ho nemusíte čistit, ale díky jeho vlastnostem stačí jednoduché opláchnutí. Tato myčka se umí mimo jiné po skončení mycího programu i sama otevřít. Díky tomu v ní nekondenzují zbytkové páry a nádobí je nejen dokonale čisté, ale i dokonale suché.



PD 123 iOPEN
Myčka šíře 60 cm

S automatickým otevřením dveří na konci programu v třídě A+++

Dirt Devil



BEZDRÁTOVÉ VYSÁVÁNÍ S DIRT DEVIL VSAĎTE NA MODELY BLADE A CAVALIER

POPULARITA TYČOVÝCH VYSAVAČŮ POHÁNĚNÝCH BATERIEMI ROK OD ROKU STOUPÁ. NENÍ SE ČEMU DIVIT. JDE O ELEGANTNÍ A PRAKTICKÉ POMOČNÍKY, PŘI JEJICHŽ POUŽITÍ NEMUSÍ UŽIVATEL ZÁPASIT S NAPÁJECÍM KABELM A MŮŽE SE VOLNĚ POHYBOVAT PO CELÉM PROSTORU.

Řada Dirt Devil Blade nabízí nejpokročilejší technologii separace nečistot Direct Helix, až 45 minut provozu na jedno nabití a extra silný sací výkon podpořený motorizovaným turbo kartáčem. Vysavač lze samozřejmě používat i jako ruční jednotku pro lokální úklid. Pohodlné držení vysavače a jeho vyváženost jsou klíčové pro dlouhodobou spokojenost s akumulátorem tyčovým modelem. Modely Blade lze držet hned dvěma způsoby v závislosti na tom, jaký prostor potřebujete vysát. V každém případě dokonale padnou do ruky a zbytečně ji nenamáhají. V horní části vysavače vždy na očích je umístěn LED indikátor nabití, stejně jako ovládání takzvaného módu Boost pro zvýšení sacího výkonu na maximum. Nechybí ani tlačítko pro aktivaci a deaktivaci motorizovaného kartáče. Celý ovládací systém se nazývá Smart Control™. Velmi jednoduché je i vysypávání nečistot bez jakéhokoliv kontaktu s nimi.

Modely Dirt Devil Cavalier jsou vysoce všestranné – zvládnou nejen úklid běžných ploch, ale i nábytku, záclonových konzol, interiéru automobilů, a to díky bohatému příslušenství. Na výběr máte hned několik

variant v této řadě včetně modelu Total Home s parketovou hubicí, flexibilní trubicovou hubicí, praktickou hubicí 2 v 1 a „stropní“ hubicí pro vysávání těžko přístupných míst ve výškách.



Všechny prezentované vysavače jsou lehké, rychle se dobíjejí a používají kvalitní Li-Ion akumulátory. K oběma těmto řadám můžete navíc dokoupit takzvané sady PRO-KIT s dalším praktickým příslušenstvím.

ŽHAVÁ NOVINKA! UV LAMPA DIRT DEVIL PRO ČIŠTĚNÍ MATRACÍ A ČALOUNĚNÍ



PŘÁVĚ PŘÍCHÁZEJÍCÍ NOVINKOU V NABÍDCE ZNAČKY DIRT DEVIL JE TATO SPECIÁLNÍ UV LAMPA S AUTOMATICKÝM SENZOREM URČENÁ K POUŽITÍ S CYKLONOVÝMI VYSAVAČI DIRT DEVIL. SLOUŽÍ ZEJMÉNA K ODSTRANĚNÍ ALERGENŮ, JAKÝMI JSOU ROZTOČI, SPORY PLÍSNÍ, SRST ČI JEMNÝ PRACH.



Lampa s označením M266 je ideálním doplňkem k cylindrickým vysavačům značky Dirt Devil. Přístroj vydává 3 600 vibrací za minutu a uvolňuje z matrací, polštářů, přikrývek či čalounění jemné nečistoty a alergeny. Roztoče a plísňe ničí UV světlo, přičemž všechnu špínu a alergeny odstraňuje vysavač. Součástí balení jsou i 3 baterie typu AAA, které jsou k chodu výrobku potřeba. Lampa je kompatibilní i se staršími modely vysavačů díky redukci na 32mm a 35mm trubky.

VAX chystá uvedení svého dosud nejúčinnějšího čističe koberců

Představte si čistič, který s maximální účinností odstraní i tu nejdolnější špínu z hloubky vláken vašeho koberce a současně v něm zanechá minimum zbytkové vody. Už pouhou hodinu po čištění bude koberec suchý. Právě to nabízí chystaná novinka VAX Platinum Power Max. V článku se ale podíváme blíže i na již dostupné a prodávané modely.

Nový čistič se chlubí 5x vyšší účinností než běžný vysavač s třídou A, a dokonce dokáže odstranit až 93 % bakterií ukryvajících se hluboko v koberci. Hubice kombinuje podlouhlý kartáč se 7 rotačními kartáči tvořícími patentovaný systém SpinScrub. Tyto kartáče se otáčejí různými směry a zvyšují efektivitu odstraňování nečistot z hloubky vláken koberce. Výrobek je dodáván s extra dlouhou (4,6m) hadicí a doplňkovou hubicí SpinScrub pro péči o těžko přístupná místa, jako jsou schody nebo interiér automobilu. Kromě toho najdete v příslušenství ještě speciální násadu pro aplikaci čisticího prostředku přímo na skvrny ještě před započetím samotného úklidu. Pochopitelně je tento čistič dvoukomorový – to znamená, že obsahuje samostatné nádržky na čistou a špinavou vodu. Čištění tedy probíhá vždy pomocí čisté vody.

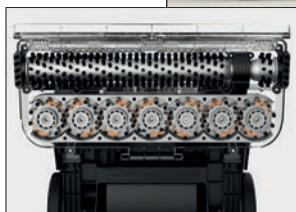

Aktuálně dostupné modely VAX Dual Power Pro Advance W85-PL-T-E

Pokud jde o mokrý úklid koberců, je zcela mimořádným zařízením i tento model, který používá jak technologii Dual V pro účinnější odsávání vody z koberců, tak čisticí systém DualTECH zajišťující skutečně hloubkové vyčištění koberce. Součástí zařízení je také hadice s délkou 4,6 m a hubice pro úklid koberců na schodech a jiných hůře přístupných místech, aniž by bylo nutné čistič přenášet a složit s ním v prostoru schodu manipulovat.

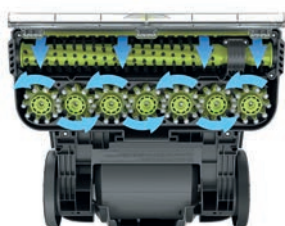

VAX Dual Power W85-DP-B-E

Cenově dostupnějším řešením je tento model s hubicí se 2 podlouhlými rotačními kartáči a systémem oddělených nádrží na čistou a špinavou vodu. VAX zdůrazňuje snadnou manévrovatelnost a rychlé vyčištění velkých ploch díky šířce hubice 30 cm.

Všechny čističe jsou dodávány s tekutými detergenty, které lze poté dle používání výrobku dokupovat.



GfK TEMAX: Trh ve druhém kvartálu rosti. Pokles zažívají kuchyňské roboty, mixéry i odšťavňovače

Technickému spotřebnímu zboží se na trhu dařilo i ve druhém čtvrtletí letošního roku ve srovnání se stejným obdobím roku předchozího. Celkově narostla hodnota prodeje o solidních 8 procent. Tahouny tentokrát byly telekomunikace, velké domácí spotřebiče a spotřební elektronika.

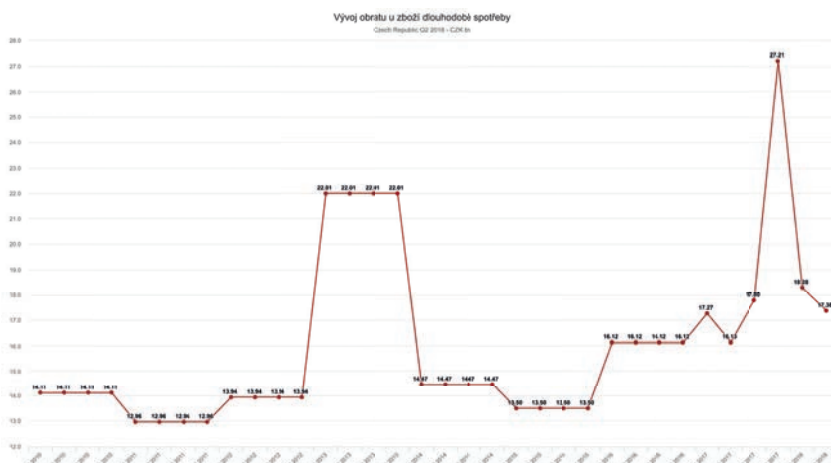

Chůť utrácet a investovat do svých domácností v Česku nadále přetrvává a dokazují to i aktuální výsledky GfK TEMAX za druhý kvartál letošního roku. Vývoj ve většině kategorií kopíruje trendy nedávné doby, ale určitá překvapení se ve výsledcích objevila také.

Velké domácí spotřebiče

Trh velkých domácích spotřebičů zaznamenal v meziročním srovnání druhých čtvrtletí 5% růst hodnoty. Nejdynamičtější kategorií zůstávají nadále sušičky prádla, které se drží dvouciferného růstu. A ve dvouciferných hodnotách se objevily také chladničky a mrazáky, což je celkem překvapující zpráva. Naopak klesal v řádu jednotek procent obrát varných desek a vestavných trub.

Malé domácí spotřebiče

Několik let platilo, že sektor SDA vykazuje vyšší dynamiku než sektor MDA. Ve druhém čtvrtletí ale dosáhl v meziročním srovnání růst obrát na trhu malých domácích spotřebičů „pouze“ 1,8 %. Ve spanilé jízdě pokračují kávovary a zubní hygiena, kde navíc GfK informuje o růstu průměrné ceny, tedy větší ochotě lidí investovat do dražších výrobků. Enfant terrible malých domácích spotře-

bičů zůstávají odšťavňovače, o něž začali spotřebitelé už před zhruba dvěma lety ztrácet zájem. Podobný vývoj nyní znamená segment kuchyňských robotů a mixérů, kde po etapě většího růstu přichází přesun investic spotřebitelů k jiným kategoriím.

Spotřební elektronika

Sektor „černé techniky“ se vyznačoval především v éře hospodářského útlumu výraznými propady až na dvouciferné úrovni. Zlepšení ekonomické situace a současně aktuální příchod nového vysílacího standardu DVB-T2 způsobily zvýšení poptávky jak po televizorech, tak set-top-boxech. Ve dvouciferném růstu pak pokračovaly přenosné Bluetooth repro-

duktory, které patří mezi aktuální technologické hity. Celkově se obrát v tomto sektoru v meziročním srovnání zvýšil ve druhém kvartálu o 6,2 %.

Fotoaparáty

Trh s fototechnikou překročil v poklesu hodnoty hranici 10 %. Ačkoliv rostla poptávka po systémových kompaktech s full-frame snímačem, trh táhly dolů klasické kompakty i zrcadlovky.

Telekomunikace

Tento sektor vzrostl ve druhém čtvrtletí v meziročním srovnání o více než 21 % v hodnotě. Vděčí za to zvýšenému zájmu o dražší chytré telefony i nositelnou elektroniku.

Informační technologie a kancelářská technika

Spotřebitelé ve zvýšené míře nakupovali stolní i přenosné počítače a dokonce i monitory. Pokračující propad trhu tabletů je už dlouhodobě nastoleným trendem. Celý sektor zaznamenal růst o 1,7 %.

Kancelářská technika hlásí růst průměrné ceny pokročilých laserových multifunkcí. Naopak klesaly segmenty samostatných tiskáren, a to jak inkoustových, tak laserových. Celkově pak obrát sektoru klesl o 7,7 %.

GfK TEMAX
Czech Republic Q2 2018

	Q3 2017 M. CZK	Q4 2017 M. CZK	Q1 2018 M. CZK	Q2 2018 M. CZK	Q2 2018 / Q2 2017 / +/- %	Q1-Q2 2018 M. CZK	Q1-Q2 2018 / Q1-Q2 2017 +/- %
Spotřební elektronika (CE)	2,164	4,034	2,479	2,176	6.2%	4,656	4.3%
Foto (PH)	334	451	279	323	-10.2%	603	-9.7%
Velké domácí spotřebiče (MDA)	4,082	5,116	4,107	3,823	5.0%	7,930	5.0%
Malé domácí spotřebiče (SDA)	1,532	3,291	1,752	1,474	1.8%	3,226	3.7%
Informační technologie (IT)	4,334	6,416	4,378	3,982	1.7%	8,360	-0.4%
Telekomunikace (TC)	5,002	7,359	4,884	5,252	21.1%	10,136	20.4%
Kancelářská a výpočetní technika (OE)	357	538	405	350	-7.7%	755	-5.5%
GfK TEMAX © Czech Republic	17,804	27,205	18,285	17,381	7.		

RODINA SUŠIČEK POTRAVIN DOMO SE ROZROSTLA O DALŠÍ A VĚTŠÍ MODEL

SUŠIČKY POTRAVIN ZÍSKÁVAJÍ V POSLEDNÍ DOBĚ NA POPULARITĚ DÍKY ZÁJMU VEŘEJNOSTI JÍST ZDRAVÉ VĚCI Z VLASTNÍCH SUROVIN. LIDÉ JIŽ NESUŠÍ JEN HOUBY, ALE STÁLE ČASTĚJI I BYLINKY, OVOCE A MASO. TO VYŽADUJE I JINÉ TYPY SUŠIČEK – JEDNAK VĚTŠÍ, VÝKONNĚJŠÍ, A HLAVNĚ S MOŽNOSTÍ NASTAVENÍ ČASU I TEPLoty. NEJENOM PROTO UVEDLA ZNAČKA DOMO V SRPNU NA TRH NOVÝ A VĚTŠÍ MODEL. ÚSPĚCH SOUČASNÝCH DVOU MODELŮ ZNAČKU ZAVAZUJE K DALŠÍMU ROZVOJI PRODUKTOVÉ KATEGORIE, TUDÍŽ BYLA NOVÁ SUŠIČKA VELMI PEČLIVĚ TESTOVÁNA, CO SE TÝKÁ ÚČINNOSTI, HLUKU I KOMFORTNOSTI OBSLUHY.

Značka DOMO nabízí v současné době 3 různé modely a každý je něčím výjimečný. Podívejme se na ně nyní podrobněji.



Klasika, která nezklame

Starší model DOMO DO600S je svou unikátní konstrukcí oblíben na evropském trhu již skoro 20 let a za tu dobu získal mnohá ocenění. Tato sušička má jako jediná pevná sušicí plata a rozvod teplého vzduchu do každého zvlášť. Lze tak sušit různé suroviny a dokonce například jogurty. Celková plocha jejích 4 sušicích plat je 3516 cm².

Vylepšené sušení oceněné v dTestu

Model DOMO DO325VD vychází ze standardního provedení, které má většina sušiček na trhu – teplý vzduch míří odspodu nahoru skrz všechna sušicí plata. Tento model má ovšem jedno vylepšení a tím jsou dvojitě stěny, které ve-



dou teplý vzduch přímo k hornímu patru, čímž se ohřátý suchý vzduch dostává částečně přímo nahoru a není třeba prohazovat plata během sušení. Díky této úpravě se zlepšil proces sušení a sušička DO325VD byla vyhodnocena časopisem dTest před dvěma lety jako nejlepší na trhu. Plocha sušicích plat je v jejím případě 4133 cm².

Žhavá novinka pro náročné

Nejnovější model přichází na trh právě teď a firma DOMO si od něj slibuje posílení a ucelení nabídky od jednoduché, leč účinné sušičky až po kompletní a sofistikovaný sušicí přístroj. Sušička DOMO DO353VD má stále žádanější obdélníkový tvar, který využitím rohů zvyšuje vnitřní prostor bez nároku na další místo v kuchyni. Zadní ventilátor s průměrem vrtule 200 mm využívá nové konstrukce kombinující oba předešlé modely a vhání teplý vzduch nad surovinu a současně profukuje síta. Ta jsou vyrobená z nerezové oceli a mají součtovou plochu 5850 cm². Samozřejmostí je časovač až na 20 h a nastavitelná teplota v rozmezí 35 až 70 °C (topné těleso 550 W). Velký průměr vrtule umožňuje pracovat s nízkými otáčkami ventilátoru, a tím dosáhnout mnohem nižší hlučnosti při zachování stejného průtoku vzduchu. Všechny tyto drobné úpravy a vychytávky vytvořily funkční a líbivý model, který uceluje nabídku značky v tomto sortimentu.





Proč klesly akcie Facebooku o pětinu a co bude dál

Hodnota Facebooku klesla ve čtvrtek 26. července 2018 o 120 miliard dolarů, což představovalo 19 procent ocenění společnosti. Mohly za to hospodářské výsledky za druhé čtvrtletí roku 2018. Proč trhy na finanční výsledky Facebooku reagovaly takto dramaticky?

Když trhy rostou, ale o desítky procent padá společnost, která doposud patřila mezi hlavní tahouny akciových indexů, je patrně něco špatně. V této situaci se na konci července ocitla největší a nejznámější sociální síť Facebook.

Přitom na první pohled se z hospodářských výsledků nezdá, že by byl k takto dramatické reakci důvod. Facebooku meziročně vzrostl čistý zisk o 32 procent na 5,1 miliardy dolarů, o 42 procent rostly hrubé příjmy. Provozní marže se pohybovala na solidní úrovni 44 procent. Rostl i počet uživatelů, a to shodně o 11 procent u denních i měsíčních statistik.

Proč tedy akcie Facebooku klesaly? Může za to růst provozních nákladů a také výhled Facebooku do budoucna. Za prvé, provozní náklady stouply meziročně o 50 procent a vedení společnosti očekává, že do konce roku bude tempo jejich růstu dále zrychlovat. A za druhé, celkový počet uživatelů sice rostl, jenomže ne těch správných uživatelů. Nejvyšší příjmy má Facebook z uživatelů v USA a Kanadě, následují uživatelé v Evropské unii. A zatímco rostl počet uživatelů v Asii a zbytku světa, počet uživatelů v USA a Kanadě stagnoval a počet uživatelů v EU dokonce o 1 milion měsíčních a 3 miliony denních uživatelů poklesl.

Za poklesem počtu uživatelů v Evropě stojí dva důvody. Tím prvním je jarní

aféra kolem nakládání s daty uživatelů, která se strhla kolem společnosti Cambridge Analytica, ale která především zviditelnila některé zásadní nedostatky v ochraně dat uživatelů na největší sociální síti. A tím druhým je GDPR, evropské nařízení o ochraně údajů, které na konci května vstoupilo v účinnost a Facebook se jím musel začít řídit.

S GDPR a aférami kolem tzv. fake news pak souvisí i nárůst provozních výdajů Facebooku. Vedení této sociální sítě vyhlásilo, že pokud má fake news a data uživatelů dostat pod kontrolu, hodlá postupně nabrat až 20 tisíc nových zaměstnanců, kteří budou kontrolovat nezávadnost obsahu a plnit další úkoly související s bezpečností sociální sítě. A právě z důvodu nárůstu výplatní pásky Facebooku, která s desítkami tisíc nových zaměstnanců nedílně souvisí, rostou provozní náklady společnosti.

A zde se dostáváme k poslednímu dílu skládačky. Do konce letošního roku totiž Facebook očekává snížení tempa růstu celkových příjmů. Ten v současnosti činí již uvedených 42 procent, nicméně pokud se předpověď Facebooku naplní, mohl by meziroční nárůst příjmů v posledním letošním čtvrtletí dosáhnout pouze někde mezi 22 až 30 procent. Když k tomu připočteme zrychlující se růst provozních nákladů, je zřejmé, že se výrazně sníží

i čistý zisk a zásadně klesat bude i provozní marže.

Je tedy vůbec nějaký důvod k optimismu? Rada analytiků se kloní k názoru, že ano. Změny, které Facebook dělá a které hrozí snížit jeho aktuální zisky, jsou důležitými investicemi do budoucna. Tyto investice mimo jiné mají zajistit, aby se uživatelé na největší sociální síti cítili bezpečně a také aby Facebook přešel problémům s politickými reprezentacemi v EU a USA. Za druhé pak sociální síť stále představuje pro zadavatele reklamy jedno z nejatraktivnějších reklamních umístění vůbec, díky kombinaci počtu uživatelů a detailních možností jejich zacílení. Nezapomínejme také, že Facebooku patří i Instagram, WhatsApp a Facebook Messenger, které se řadí mezi globálně nejpoužívanější mobilní aplikace a jejich prostor pro reklamní monetizaci je stále velmi rozsáhlý.

Výhled Facebooku do konce roku patrně není růžový a nelze vyloučit, že akcie budou dále klesat, nebo alespoň nebudou bezprostředně růst. Na druhou stranu, Facebook je stále velice atraktivní společnost, která si do budoucna drží obrovský potenciál. Jako dlouhodobou investici proto akcie Facebooku rozhodně není radno odepstat.

Jindřich Lauschmann

dyson v8 absolute

**Bez kabelu.
Bez omezení.
Vysoký sací výkon.**

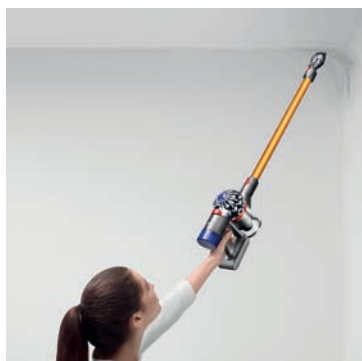



Mrazáky už nejsou trendy, trh přesto mírně roste

Současná ekonomická situace nahrává růstu mnoha produktových kategorií, které jinak spíše stagnují nebo se ocitají i v červených číslech. Uchovávaní desítek kilogramů masa či ovoce zůstalo kdesi v devadesátých letech a dnešním kuchyním vládne spíše čerstvost. Stále ale existuje mnoho lidí, kteří kvalitní a prostornou mrazničku potřebují.

Svět mrazáků svým způsobem zamrzl kdesi v minulosti. Zatímco u kombinovaných chladniček se stala beznárazová technologie No Frost pomalu standardem, u samostatných mrazniček je nadále značným nadstandardem. Řeč je nyní samozřejmě o šuplíkových modelech, protože ty pultové No Frost nejsou. Používají pouze konstrukční prvky pro snížení tvorby námrazy – výrobce je nazývají jako LowFrost nebo StopFrost.



V mnoha elektronických obchodech jsme si při přípravě přehledu všimli, že jsou některé pultové modely vedeny v kategorii beznárazových. Chyby mají ve svých databázích i takoví hráči, jako jsou Alza.cz, Euronics či Mall.cz. Pokud jde o záměr a považují LowFrost či StopFrost za beznárazové systémy, je to značně zavádějící. Dovolíme si tvrdit i chybné, protože beznárazová technologie znamená, že v mrazáku námraza nevzniká, což v případě LowFrost/StopFrost jednoznačně není pravda. V nich je jen snížena míra tvorby námrazy.

Běžný spotřebitel často v technologických pojmech a názvech tápe a označení No Frost velmi snadno zamění s výrazem StopFrost. O to důležitější je, aby prodejci prezentovali v obchodech a e-shopech výrobky bez zásadních chyb.

Šuplíkové a pultové mrazáky

Objemově standardní šuplíkové modely na trhu hrají prim, protože jsou pro většinu běžných spotřebitelů praktičtější volbou. Truhlicové modely jsou určeny hlavně těm, kdo chtějí skladovat velké objemy potravin po dlouhou dobu. Pořizují si je myslivci, chovatelé či pěstitelé. Výhodou truhlicových neboli pultových mrazáků je u mnoha modelů zpravidla dlouhá akumulací doba, která u těch nejlepších přesahuje hranici 70 h. V případě skladování kupříkladu drahé zvěřiny a podobně může tento parametr rozhodnout při delším výpadku proudu či „vyhození“ pojistek, zda bude majitel řešit nemalou škodu, nebo budou jeho potraviny bezpečně chráněny před zkažením.

Produktový přehled jsme se proto rozhodli věnovat právě truhlicovým mrazákům a vybrali jsme devět zástupců od těch cenově dostupných až po ty oplyvající vyšší funkční a technologickou výbavou. Ať už jde o použití invertorového kompresoru, nebo o schopnost pracovat v prostředí s okolní teplotou až -15°C .

AEG AHB92631LW

• A+++ • 131 kWh/rok • 257 l

Velmi úsporná truhlicová mraznička AEG používá tradiční statický systém mražení a mechanické ovládání. Chlubí se ovšem konstrukcí LowFrost, díky níž se v ní usazuje méně námrazy a proces odmrazování je snazší a rychlejší. Součástí výbavy jsou 3 drátěné koše a vyrovnávací ventil podtlaku, aby bylo možné dvířka snadno otevřít i krátce po jejich zavření. Mrazicí kapacita je 20 kg / 24 h a hlučnost 44 dB(A). Akumulační dobu výrobce neuvádí. Mrazák lze používat v prostředí s okolní teplotou od 10 °C do 43 °C. Rozměry: 86,8 × 133,6 × 66,8 cm (v × š × h)

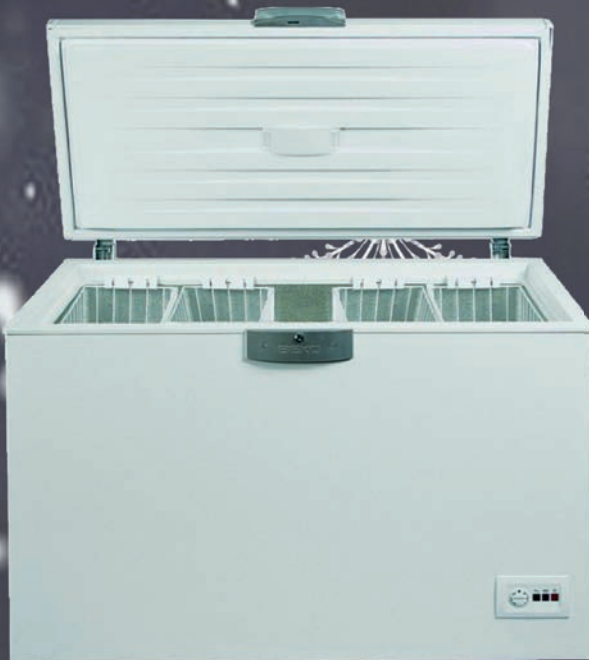
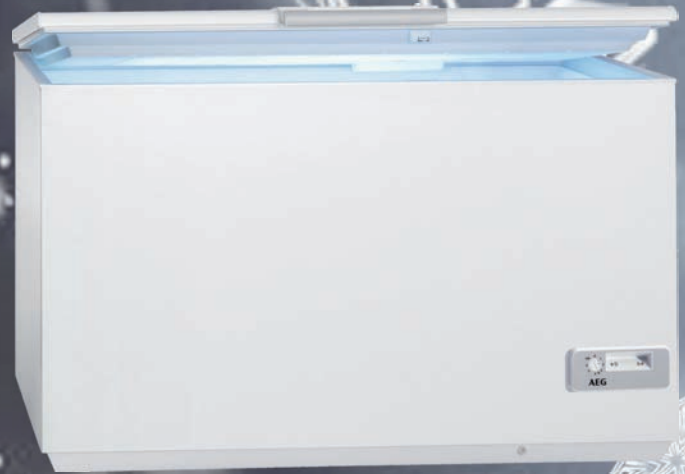

Beko HSA 37530

• A++ • 234 kWh/rok • 350 l

Truhlicový mrazák turecké značky dokáže zamrazit až 22 kg čerstvých potravin za 24 h. V případě výpadku proudu je udrží v bezpečí po dobu 67 h. Uvnitř 350l prostoru se nacházejí 4 koše a osvětlení pro lepší orientaci ve skladovaných potravinách. Těsnění dvířek používá antibakteriální úpravu. Hlučnost mrazničky činí 42 dB(A). Instalovat ji můžete v místě, kde se teplota pohybuje mezi 10 °C až 43 °C. Rozměry: 86 × 155 × 72 cm (v × š × h)

Candy CMCH 204 EL

• A++ • 173 kWh/rok • 197 l

Letos v květnu zařadila značka Candy do své nabídky nové pultové mrazáky včetně tohoto kompaktnějšího modelu v energetické třídě A++. Statická mraznička s dotykovými tlačítky a LED displejem zamrazí až 16 kg čerstvých potravin za den. Pokud dojde k poruše spotřebiče nebo delšímu výpadku proudu, zůstává obsah bezpečně uskladněn po dobu 40 h. Hlučnost nepřesahuje 42 dB(A). I v tomto případě je mrazák určen pro použití v prostředí s teplotou mezi 10 °C až 43 °C. Rozměry: 82,5 × 95 × 56 cm (v × š × h)



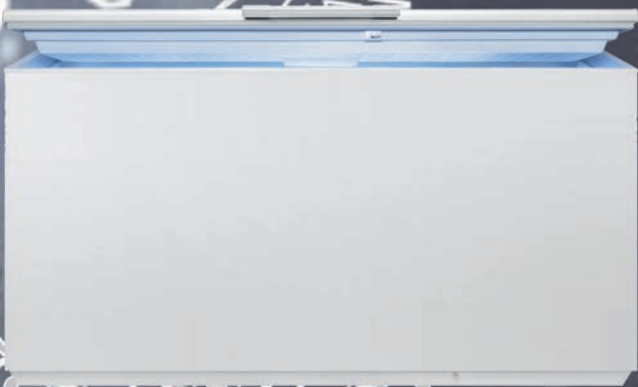

Electrolux EC3931AOW

• A++ • 241 kWh/rok • 368 l

Pultový mrazák Electrolux se pyšní technologií LowFrost, která snižuje tvorbu námrazy až o 80 %. Uspodňuje také proces odmrazování. Ovládání a nastavení usnadňuje kontrolní panel se světelnými indikátory. Nechybí ventil pro vyrovnání podtlaku v mrazicím prostoru, vnitřní osvětlení, 4 drátěné koše a zvukové a vizuální upozornění na zvýšení teploty uvnitř. Mrazicí kapacita činí 29 kg / 24 h a hlučnost 43 dB(A). Spotřebitele, kteří vybírají model pro instalaci v nevytápěných prostorách, byste měli informovat, že mrazák je schopen pracovat i při teplotě do -15 °C. Rozměry: 87,6 × 161,1 × 66,5 cm (v × š × h)

Gorenje FH211IW

• A+ • 222 kWh/rok • 200 l

Loni zařadila slovinská značka do své poměrně bohaté nabídky truhlicových mrazniček tento menší model s LED osvětlením vnitřního prostoru a mrazicí kapacitou 15,5 kg / 24 h. Uvnitř mrazáku se nachází jeden drátěný koš. Pokud jde o funkce, je k dispozici rychlé mražení FastFreeze. Mrazák s elektronickým ovládáním vydává hluk na úrovni 42 dB(A) a jeho akumulací doba je 30 h. Instalovat ho lze do místností s teplotou od 10 °C do 43 °C. Rozměry: 94 × 88,6 × 55 cm (v × š × h)



Haier HCE 221T

• A+++ • 119 kWh/rok • 221 l

Mezi nejúspěšnější modely v přehledu patří zástupce čínské značky Haier, který spotřebuje ročně pouze 119 kWh při objemu vnitřního prostoru 221 l. Mrazák s vnitřním LED osvětlením je vybaven 2 závěsnými koši a elektronickým ovládáním. Mrazicí výkon u něho dosahuje 21 kg / 24 h a akumulací doba vysokých 66 h. Hlučnost potom 42 dB(A). Klimatická třída SN-T indikuje možnost provozu v prostředí s teplotami mezi 10 °C až 43 °C. Rozměry: 84,5 × 105,5 × 74,5 cm (v × š × h)

Liebherr GT 4932

• A++ • 275 kWh/rok • 449 l

Německý specialista na chladicí a mrazicí techniku má velmi široké portfolio truhlicových mrazáků. Vybraný model s nadstandardním objemem 449 l se řadí do užší skupiny řešení schopných pracovat i při okolní teplotě -15°C . Liebherr tuto vlastnost nazývá jako FrostProtect. Současně mrazák používá systém StopFrost, který předchází usazování námrazy. A zmínit musíme ještě funkci SuperFrost pro rychlé zamrazení nově vložených potravin při extra nízké teplotě -32°C . Mrazicí kapacita tohoto modelu je 31 kg / 24 h, akumuláční doba 66 h a hlučnost pouhých 40 dB(A). Rozměry: 91,7 × 136,9 × 80,7 cm (v × š × h)



Philco PCF 3162 I

• A++ • 219 kWh/rok • 316 l

Invertorovým kompresorem vybavený mrazák značky Philco je dalším modelem schopným pracovat při okolní teplotě až -15°C díky technologii FrostProtection. Z dalších vlastností a vybavení jmenujme LED osvětlení, plastový košík, mrazicí výkon 23 kg / 24 h a akumuláční dobu 37 h. Hlučnost za chodu je 42 dB(A). Rozměry: 85 × 112 × 70,5 cm (v × š × h)

Whirlpool WHE 39352 FO

• A++ • 251 kWh/rok • 390 l

Koncem loňského roku představila značka Whirlpool tento truhlicový mrazák s inteligentní technologií 6. smysl, která neustále monitoruje vnitřní prostor a v případě potřeby automaticky přepíná spotřebič do režimu rychlého zmrazení. Po dokonalém zmrazení nově vložených potravin se režim sám deaktivuje. Mrazák nabízí LED osvětlení vnitřního prostoru, systém FrostOut pro odvod vlhkosti z mrazicího prostoru (a snížení tvorby námrazy až o 55 %) a mrazicí výkon 20 kg / 24 h. Akumuláční doba spotřebiče činí 45 h a hlučnost maximálně 42 dB(A). Rozměry: 91,6 × 140,5 × 69,8 cm (v × š × h)



V příštím čísle SELL:
Zářijové vydání se dostane na vaše stoly tradičně až po veletrhu IFA, jemuž v něm budeme věnovat nemalý prostor. Z produktů se zaměříme na vrchem plněné pračky, spotřebiče z kategorie péče o krásu nebo robotické vysavače.



concept
spotřebiče pro skutečný život

3v1

Parní čistič s vysáváním

CP3000

**Uklízejte
JINAK**
Perfect Clean[®]

Filtr
proti vodnímu
kameni

**Parní
a cyklonové
vysávání**

**Vysává a vytírá
zároveň**



jura®

Maximální potěšení z kávy –
čerstvě namletá,
nikoli z kapsle.



Stylový model S8 značky JURA zaujme i ty nejnáročnější milovníky kávy a znalce designu – jako je Roger Federer. Kombinuje nejlepší aspekty z řady kompaktních kávovarů s prvky prémiového segmentu. Inovace jako impulzní extrakční proces (Pulse Extraction Process, P.E.P.®) a technologie jemné pěny zaručují vždy profesionální kvalitu jako od baristy, ať už jde o ristretto, latte macchiato nebo flat white. Kávovar ovládáte intuitivně přes barevný dotykový displej o velikosti 4,3" nebo jej můžete ovládat přes chytrý telefon či tablet. Filtr je navíc automaticky rozpoznán díky funkci inteligentního vodního systému (Intelligent Water System, I.W.S.®). JURA – If you love coffee. www.jura.com